

## ת

- תג שירות, 51
- תווית רשיון של Windows, 52
- תוכנה
  - בעיות, 40
  - עדכונים, 41
  - פתרון בעיות, 40-41
- תוכנית אבחון
  - Dell, 36
  - תוכנית האבחון של Dell, 36
  - הפעלה מהכונן הקשיח, 36
  - הפעלה מהמדיה Drivers and Utilities, 37
- תוכנת מערכת מחשב מחברת, 51
  - תיעוד, 51
- מדריך הטכנולוגיה של Dell, 52
  - מדריך שירות, 52
- תמיכה
  - מידע אודות, 52
  - פנייה אל Dell, 58

- פ**
- פנייה אל Dell, 58
  - פתרון בעיות, 52
  - הודעות שגיאה, 29
  - זיכרון, 39
  - חשמל, 38
  - מחשב לא מגיב, 39
  - מסך כחול, 40
  - מצבי נורית ההפעלה, 38
  - עצות, 37
  - שחזור למצב קודם, 46
  - תאימות תוכניות ו-Windows, 40
  - תוכנה, 39-41
  - תוכנית האבחון של Dell, 36
  - תוכנית קורסת, 39
- ק**
- קודי צפצוף, 27
- ר**
- רשתות
  - מתג אלוט, 10
- ש**
- שחזור מערכת, 46
  - אפשר, 48
- מערכת הפעלה**
- התקנה מחדש, 51
  - מדיה, 49, 51
  - מפתח המוצר, 52
  - שחזור מערכת, 46
- מפרט**
- וידיאו, 21
  - זיכרון, 20
  - יציאות ומחברים, 20
  - מעבד, 19
  - מקלדת, 23
  - משטח מגע, 23
  - מתאם זרם חילופין, 24
  - סוללה, 23
  - פיזי, 25
  - פרטים אודות המערכת, 19
  - שמע, 21
  - תנאים סביבתיים, 26
  - תצוגה, 22
  - תקשורת, 21
  - מתג אלוט, 10
- סוללה**
- סוללה, 10
- עדכונים**
- תוכנה וחומרה, 41

## ב

בעיות

קודי צפצוף, 27

שחזור למצב קודם, 46

## ה

הגדרה

חיבור אינטרנט, 13

הודעות שגיאה

קודי צפצוף, 27

הוראות בטיחות, 52

המדיה Drivers and Utilities

תוכנית האבחון של Dell, 36

המדיה Drivers and Utilities (מנהלי התקנים ותוכניות שירות), 44, 51

העברת מידע למחשב חדש, 15

הפעלה

לחצן, 12

התקנה

התקנה מהירה, 11

מחשב, 11

התקנה מחדש

מנהלי התקנים ותוכניות שירות, 43

## ז

זיכרון

פתרון בעיות, 39

## ח

חומרה

קודי צפצוף, 27

חיבור

התקני IEEE 1394, 12

התקני USB, 12

כבל רשת, 11

מתאם זרם חילופין, 11

חשמל

מצבי נורית הפעלה, 38

פתרון בעיות, 38

## מ

מדיה

Drivers and Utilities, 51

מערכת הפעלה, 51

מדריך טכנולוגיה של Dell, 52

מדריך שירות, 52

מחשב

קודי צפצוף, 27

מידע אודות אחריות, 52

מידע ארגונומי, 52

מידע תקינה, 52

מנהלי התקנים

המדיה Drivers and Utilities, 51

התקנה מחדש, 43

זיהוי, 43

חזרה לגרסה קודמת, 44

מספרי טלפון, 58

# אינדקס

## W

### Windows Vista

- 48 ,Dell Factory Image Restore Program Compatibility wizard (אשף תאימות התוכניות), 40
  - 51 התקנה מחדש,
  - 46 שחזור מערכת,

### Windows XP

- 44 ,Device Driver Rollback אשף העברת הקבצים וההגדרות, 15
  - 51 התקנה מחדש,
- 44 חזרה לגרסה קודמת של מנהל התקן, 44
  - 46 שחזור מערכת,

## א

### אבחון

- 27 קודי צפצוף,
- אינטרנט
  - 13 הגדרה,
  - 13 התחברות,
- 10 מאתר רשתות מתג אלוט,
- 51 איתור מידע,
- 15 אשף העברת הקבצים וההגדרות, 15
  - אשפים
    - Program Compatibility Wizard (אשף תאימות תוכניות), 40
    - 15 אשף העברת הקבצים וההגדרות,

## D

### Dell

- 48 ,Factory Image Restore
  - 41 ,Support Utility עדכוני תוכנה, 41
    - 58 פנייה,
  - 41 שירות עדכון טכני,
- 48 ,Dell Factory Image Restore
  - 54 ,DellConnect

## E

- Express Service Code (קוד שירות מהיר), 51

## F

- 48 ,Factory Image Restore

## S

- 35 ,S.M.A.R.T

## פנייה אל Dell

ללקוחות בארה"ב, אנא התקשרו 800-WWW-DELL (800-999-3355).

 **הערה:** אם אין לך חיבור אינטרנט פעיל, תוכל למצוא את פרטי ההתקשרות בחשבונת הקנייה שלך, בתעודת האריזה, בחשבון או בקטלוג מוצרי Dell.

Dell מספקת מספר אפשרויות תמיכה ושרות מקוונות ובאמצעות הטלפון. הזמינות משתנה לפי מדינה ומוצר, וייתכן שחלק מהשירותים לא יהיו זמינים באזורך. לפנייה אל Dell בנושא מכירות, תמיכה טכנית או שירות לקוחות:

- 1 בקר באתר [support.dell.com](https://support.dell.com).
- 2 בחר את המדינה או האזור שלך בתפריט הנפתח **Choose A Country/Region** (בחר מדינה/אזור) שבתחתית הדף.
- 3 לחץ על **Contact Us** (פנה אלינו) בצד השמאלי של הדף.
- 4 בחר את קישור השירות או התמיכה המתאים על פי צרכיך.
- 5 בחר את שיטת הפנייה אל Dell הנוחה לך.

## Diagnostics Checklist (רשימת פעולות לביצוע באבחון)

שם:

תאריך:

כתובת:

מספר טלפון:

תג שירות (ברקוד בגב או בתחתית המחשב):

קוד שירות מהיר:

Return Material Authorization Number (מספר אישור להחזרת חומרים) (אם סופק על-ידי טכנאי תמיכה של Dell):

מערכת הפעלה וגרסה:

התקנים:

כרטיסי הרחבה:

האם אתה מחובר לרשת? כן לא

רשת, גרסה ומתאם רשת:

תוכניות וגרסאות:

עיין בתיעוד של מערכת ההפעלה כדי לקבוע את תוכן קובצי האתחול של המערכת. אם המחשב מחובר למדפסת, הדפס את כל הקבצים. אחרת, רשום את התוכן של כל קובץ לפני שתתקשר לחברת Dell.

הודעת שגיאה, קוד צפצוף או קוד אבחון:

תיאור הבעיה והליכים שביצעו לפתרון הבעיה:

# החזרת פריטים לתיקון במסגרת האחריות או לצורכי זיכוי

הכן את כל הפריטים שברצונך להחזיר, לצורכי תיקון או לצורכי זיכוי, באופן הבא:

- 1 התקשר לחברת Dell לקבלת Return Material Authorization Number (מספר אישור להחזרת חומרים) וכתוב אותו בבירור ובאופן בולט על גבי הקופסה. לקבלת מספר הטלפון להתקשרות באזורך, ראה "פנייה אל Dell" בעמוד 58. כלול העתק של החשבונית ומכתב המתאר את סיבת ההחזרה.
  - 2 כלול העתק של Diagnostics Checklist (רשימת פעולות לביצוע באבחון) (ראה "Diagnostics Checklist" (רשימת פעולות לביצוע באבחון) בעמוד 57), המציינת את הבדיקות שערכת ואת הודעות השגיאה שהתקבלו מתוכנת האבחון של Dell (ראה "פנייה אל Dell" בעמוד 58).
  - 3 כלול את כל האביזרים השייכים לפריט או לפריטים שאתה מחזיר (כבלי חשמל, תקליטוני תוכנה, מדריכים וכו') אם ההחזרה היא לצורכי זיכוי.
  - 4 ארוז את הציוד שברצונך להחזיר בחומרי האריזה המקוריים (או דומים להם).
- אתה אחראי לתשלום עלויות המשלוח. אתה אחראי גם לבטח את המוצרים שאתה מחזיר, ואתה לוקח על עצמך את הסיכון שהם ילכו לאיבוד במהלך המשלוח לחברת Dell. חבילות לתשלום בעת המסירה (C.O.D.) לא יתקבלו.
- החזרות שיבוצעו ללא הדרישות המקדימות שלעיל לא יתקבלו על-ידי Dell ויוחזרו אליך.

## לפני שתתקשר

 **הערה:** החזק את קוד המשלוח המהיר בהישג יד בעת ההתקשרות. הקוד מסייע למערכת המענה האוטומטי של Dell לנתב את השיחה שלך ביתר יעילות. ייתכן שתתבקש גם לספק את תג השרות שלך (הנמצאת בגב או בתחתית המחשב שלך).

זכור למלא את הטופס Diagnostics Checklist (רשימת פעולות לביצוע באבחון) (ראה "Diagnostics Checklist" (רשימת פעולות לביצוע באבחון) בעמוד 57). אם ניתן, הפעל את המחשב לפני שתתקשר לחברת Dell לקבלת סיוע, והתקשר ממכשיר טלפון הנמצא סמוך למחשב. ייתכן שתתבקש להקיש פקודות מסוימות במקלדת, למסור מידע מפורט במהלך ביצוע פעולות, או לנסות צעדים אחרים לפתרון הבעיה שניתן לבצע רק במחשב עצמו. ודא שתיעוד המחשב נמצא בהישג ידך.

 **התראה:** לפני עבודה בתוך המחשב, בצע את הוראות הבטיחות המצורפות למחשב שברשותך.

- כתובות דואר אלקטרוני של מחלקת השיווק והמכירות של Dell  
apmarketing@dell.com (מדינות אסיה והאוקיינוס השקט בלבד)  
sales\_canada@dell.com (קנדה בלבד)
- פרוטוקול העברת קבצים (FTP) אנונימי  
**ftp.dell.com**

היכנס למערכת כמשתמש: anonymous (אנונימי), והשתמש בכתובת הדוא"ל שלך כסיסמה.

### שירות טכני אוטומטי

שירות התמיכה האוטומטי של Dell—AutoTech—מספק תשובות מתועדות לשאלות נפוצות ששאלו לקוחות של Dell בנוגע למחשבים הניידים והשולחניים שלהם. כשאתה מתקשר ל-AutoTech, השתמש בטלפון עם חיוג צלילים לבחירת הנושאים המתאימים לשאלותיך. לקבלת מספר הטלפון להתקשרות באזורך, ראה "פנייה אל Dell" בעמוד 58.

### שירות מצב ההזמנות האוטומטי

לבדיקת מצב הזמנה כלשהי של מוצרי Dell, באפשרותך לבקר באתר **support.dell.com**, או להתקשר לשירות מצב ההזמנות האוטומטי. מענה קולי מבקש ממך להזין את המידע הדרוש לאיתור הזמנתך ולדיווח על מצבה. לקבלת מספר הטלפון להתקשרות באזורך, ראה "פנייה אל Dell" בעמוד 58.

## בעיות בהזמנה

אם יש בעיה בהזמנה שלך, כגון רכיבים חסרים, רכיבים שגויים או חיוב שגוי, צור קשר עם שירות הלקוחות של Dell. החזק את החשבונית או את תעודת המשלוח בהישג יד בעת ההתקשרות. לקבלת מספר הטלפון להתקשרות באזורך, ראה "פנייה אל Dell" בעמוד 58.

## מידע על המוצר

אם אתה זקוק למידע לגבי מוצרים אחרים שניתן לרכוש מחברת Dell, או אם ברצונך לבצע הזמנה, בקר באתר האינטרנט של Dell בכתובת **www.dell.com**. לקבלת מספר הטלפון להתקשרות עבור האזור שלך או לשיחה עם מומחה מכירות, ראה "פנייה אל Dell" בעמוד 58.



## תמיכה טכנית ושירות לקוחות

שירות התמיכה של Dell זמין לענות על שאלותיך אודות חומרת Dell™. צוות התמיכה שלנו משתמש בתוכנית אבחון ממוחשבת כדי לספק מענה מהיר ומדויק. כדי לפנות לשירות התמיכה של Dell, ראה "לפני שתקשר" בעמוד 56, ולאחר מכן ראה את פרטי הקשר עבור האזור שלך או בקר באתר [support.dell.com](http://support.dell.com).

## DellConnect

DellConnect הוא כלי פשוט לגישה מקוונת, המאפשר לצוות השירות והתמיכה של Dell לגשת למחשב שלך דרך חיבור אינטרנט מהיר, לאבחן את הבעיה ולתקן אותה בפיקוח שלך. לקבלת מידע נוסף, בקר באתר [support.dell.com](http://support.dell.com) ולהיזק על [DellConnect](http://DellConnect).

## שירותים מקוונים

תוכל ללמוד אודות מוצרים ושירותים של Dell באתרי האינטרנט הבאים:

[www.dell.com](http://www.dell.com)

[www.dell.com/ap](http://www.dell.com/ap) (מדינות אסיה/האוקיינוס השקט בלבד)

[www.dell.com/jp](http://www.dell.com/jp) (יפן בלבד)

[www.euro.dell.com](http://www.euro.dell.com) (אירופה בלבד)

[www.dell.com/la](http://www.dell.com/la) (מדינות אמריקה הלטינית והקריביים)

[www.dell.ca](http://www.dell.ca) (קנדה בלבד)

תוכל לגשת לתמיכת Dell באמצעות אתרי האינטרנט וכתובות הדואר האלקטרוני שלהלן:

• אתרי התמיכה של Dell

[support.dell.com](http://support.dell.com)

[support.jp.dell.com](http://support.jp.dell.com) (יפן בלבד)

[support.euro.dell.com](http://support.euro.dell.com) (אירופה בלבד)

• כתובות הדואר האלקטרוני של תמיכת Dell

[mobile\\_support@us.dell.com](mailto:mobile_support@us.dell.com)

[support@us.dell.com](mailto:support@us.dell.com)

[la-techsupport@dell.com](mailto:la-techsupport@dell.com) (מדינות אמריקה הלטינית והקריביים בלבד)

[apsupport@dell.com](mailto:apsupport@dell.com) (מדינות אסיה והאוקיינוס השקט בלבד)

# 7

## קבלת עזרה

### קבלת סיוע

**⚠ התראה:** אם עליך להסיר את כיסוי המחשב, נתק תחילה את המחשב ואת כבלי המודם מכל שקעי החשמל. בצע את הוראות הבטיחות המצורפות למחשב.

אם נתקלת בבעיה במחשב, תוכל לבצע את השלבים הבאים לשם אבחון הבעיה ופתרונה:

- 1 ראה "עצות לפתרון בעיות" בעמוד 37 לקבלת מידע והליכים המתייחסים לבעיה שהתעוררה במחשב שלך.
  - 2 ראה "תוכנית האבחון של Dell" בעמוד 36 לקבלת הליכים להפעלת תוכנית האבחון של Dell.
  - 3 מלא את "Diagnostics Checklist (רשימת פעולות לביצוע באבחון)" בעמוד 57.
  - 4 השתמש בערכת הכלים המקיפה של שירותים מקוונים של Dell הזמינים באתר התמיכה של [support.dell.com](http://support.dell.com) לקבלת עזרה בהתקנה ובצעדים לפתרון בעיות. ראה "שירותים מקוונים" בעמוד 54 לקבלת רשימה מקיפה יותר של שירותי התמיכה המקוונת של Dell.
  - 5 אם השלבים הקודמים לא פתרו את הבעיה, ראה "פנייה אל Dell" בעמוד 58.
- ✍ הערה:** התקשר לשירות התמיכה של Dell ממכשיר טלפון הנמצא בסמוך למחשב, כדי שנציג התמיכה יוכל לסייע לך בביצוע ההליכים הדרושים.
- ✍ הערה:** ייתכן שמערכת קודי השירות המהיר של Dell לא תהיה זמינה בכל המדינות. כשתבקש להקיש את הקוד שלך במערכת המענה האוטומטי של Dell, הקש את קוד השירות המהיר לנייטוב השיחה ישירות לאיש התמיכה המתאים. אם אין לך קוד שירות מהיר, פתח את התיקיה **Dell Accessories** (כלי שירות של Dell), לחץ פעמיים על הסמל **Express Service Code** (קוד שירות מהיר), ועקוב אחר ההנחיות המוצגות.
- לקבלת הוראות לשימוש בשירות התמיכה של Dell, ראה "תמיכה טכנית ושירות לקוחות" בעמוד 54.
- ✍ הערה:** חלק מהשירותים הבאים אינם זמינים תמיד בכל המקומות מחוץ לארה"ב. לקבלת מידע אודות זמינות, פנה לנציג המקומי של Dell.

תוכן	מסמך/מדיה/תווית
<ul style="list-style-type: none"> <li>• מידע אודות אחריות</li> <li>• תנאים והתניות (ארה"ב בלבד)</li> <li>• הוראות בטיחות</li> <li>• מידע תקינה</li> <li>• מידע ארגונומי</li> <li>• הסכם רישיון למשתמש קצה</li> </ul>	<p><b>תיעוד בטיחות, תקינה, אחריות ותמיכה</b></p> <p>מידע מסוג זה עשוי היה להיות מצורף למחשב. למידע נוסף בנושא תקינה, עיין בדף הבית Regulatory Compliance Homepage שבאתר <a href="http://www.dell.com">www.dell.com</a> בכתובת הבאה: <a href="http://www.dell.com/regulatory_compliance">www.dell.com/regulatory_compliance</a></p>
<ul style="list-style-type: none"> <li>• כיצד להסיר ולהחליף חלקים</li> <li>• כיצד להגדיר תצורה של הגדרות מערכת</li> <li>• כיצד לאבחן ולפתור בעיות</li> </ul>	<p><b>מדריך שירות</b></p> <p>באפשרותך למצוא את <i>מדריך השירות</i> למחשב שברשותך באתר <a href="http://support.dell.com">support.dell.com</a>.</p>
<ul style="list-style-type: none"> <li>• אודות מערכת ההפעלה</li> <li>• שימוש בהתקנים ותחזוקתם</li> <li>• הבנת טכנולוגיות כגון RAID, אינטרנט, טכנולוגיית אלחוט Bluetooth®, דואר אלקטרוני, עבודה ברשת ועוד.</li> </ul>	<p><b>מדריך טכנולוגיה של Dell</b></p> <p>מדריך הטכנולוגיה של Dell זמין בכתובת <a href="http://support.dell.com">support.dell.com</a>.</p>
<ul style="list-style-type: none"> <li>• מספק את מפתח המוצר של מערכת ההפעלה.</li> </ul>	<p><b>תווית רישיון Microsoft® Windows®</b></p> <p>רישיון Microsoft Windows שלך נמצא על המחשב.</p>

# 6

## איתור מידע

**הערה:** חלק מהתכונות או סוגי המדיה הם אופציונליים וייתכן שלא יהיו מצורפים למחשב שברשותך. ייתכן שתכונות אחדות או סוגי מדיה מסוימים לא יהיו זמינים בארצות מסוימות.



**הערה:** ייתכן שמידע נוסף יצורף למחשב.

תוכן	מסמך/מדיה/תנויית
<ul style="list-style-type: none"><li>השתמש בתג השירות כדי לזהות את המחשב שברשותך בעת שימוש ב- <a href="http://support.dell.com">support.dell.com</a> או פנייה לתמיכה טכנית.</li><li>הזן את קוד השירות המהיר כדי לנתב את השיחה בעת פנייה לתמיכה</li></ul> <p><b>הערה:</b> תג השירות/קוד השירות המהיר ממוקם על המחשב.</p>	<p><b>תג שירות/קוד שירות מהיר</b></p> <p>תג השירות/קוד השירות המהיר ממוקם על המחשב.</p>
<ul style="list-style-type: none"><li>תוכנית אבחון עבור המחשב</li><li>מנהלי התקנים עבור המחשב</li></ul> <p><b>הערה:</b> עדכונים למנהלי התקנים ולתיעוד ניתן למצוא באתר <a href="http://support.dell.com">support.dell.com</a>.</p> <ul style="list-style-type: none"><li>תוכנת מערכת מחשב מחברת (Notebook System Software - NSS)</li><li>קובצי Readme</li></ul> <p><b>הערה:</b> המדיה עשויה לכלול קובצי Readme המספקים מידע של הרגע האחרון לגבי שינויים טכניים במחשב או חומר טכני מתקדם לטכנאים או למשתמשים מנוסים.</p>	<p><b>המדיה Drivers and Utilities (מנהלי התקנים ותוכניות שירות)</b></p> <p>המדיה <i>sDrivers and Utilitie</i> היא תקליטור או DVD שייתכן שצורף למחשב שברשותך.</p>

התקנה מחדש של מערכת ההפעלה

**מדיית מערכת הפעלה**

המדיה מערכת הפעלה היא תקליטור או DVD שעשוי להיות מצורף למחשב שברשותך.

- 1 שמור וסגור את כל הקבצים הפתוחים וצא מכל התוכניות הפתוחות.
  - 2 הכנס את המדיה מערכת הפעלה.
  - 3 אם מופיעה ההודעה Install Windows, לחץ על **Exit** (יציאה).
  - 4 הפעל מחדש את המחשב.  
כאשר מופיע הלוגו DELL, הקש מייד על <F12>.
-  **הערה:** אם אתה ממתין זמן רב מדי והלוגו של מערכת ההפעלה מופיע, המשך להמתין עד אשר יופיע שולחן העבודה של Microsoft® Windows®, ולאחר מכן כבה את המחשב ונסה שנית.
-  **הערה:** השלבים הבאים משנים את רצף האתחול באופן חד פעמי בלבד. בהפעלה הבאה, המחשב יאתחל בהתאם להתקנים שצוינו בתוכנית התקנת המערכת.
- 5 כאשר רשימת ההתקנים של האתחול מופיעה, בחר **CD/DVD/CD-RW Drive** והקש <Enter>.
  - 6 הקש על מקש כלשהו כדי **לאתחל מתקליטור** ובצע את ההוראות המופיעות על המסך כדי להשלים את תהליך ההתקנה.

## 5 לחץ על **Dell Factory Image Restore**.

 **הערה:** בהתאם לתצורת המחשב, ייתכן שיהיה עליך לבחור את האפשרות **Dell Factory Tools** ולאחר מכן את האפשרות **Dell Factory Image Restore**.

6 במסך הפתיחה של **Dell Factory Image Restore**, לחץ על **Next** (הבא).

כעת יוצג המסך **Confirm Data Deletion** (אישור מחיקת נתונים).

 **הודעה:** אם לא תרצה להמשיך בהפעלת **Factory Image Restore**, לחץ על **Cancel** (ביטול).

7 סמן את התיבה כדי לאשר שברצונך להמשיך ולפרמט את הכונן הקשיח ולשחזר את תוכנת המערכת להגדרות ברירת המחול, ולאחר מכן לחץ על **Next** (הבא).

תהליך השחזור יתחיל והוא עשוי לארוך 5 דקות או יותר. בסיום השחזור של מערכת ההפעלה והיישומים המותקנים מראש למצב הראשוני, תוצג הודעה.

8 לחץ על **Finish** (סיום) כדי להפעיל מחדש את המחשב.

## שימוש במדיית מערכת ההפעלה

### לפני שתתחיל

אם אתה שוקל להתקין מחדש את מערכת ההפעלה **Windows** כדי לתקן בעיה במנהל התקן חדש שהותקן, נסה תחילה להשתמש ב-**Device Driver Rollback** של **Windows**. ראה "חזרה לגרסה קודמת של מנהל התקן" בעמוד 44. אם **Device Driver Rollback** אינו פותר את הבעיה, השתמש ב-**System Restore** של **Microsoft Windows** כדי להחזיר את מערכת ההפעלה למצב ההפעלה שבו הייתה לפני התקנת מנהל התקן החדש. ראה "שימוש ב-**Microsoft Windows® System Restore**" בעמוד 46.

 **הודעה:** לפני ביצוע ההתקנה, גבה את כל קובצי הנתונים בכונן הקשיח הראשי. בתצורות כונן קשיח רגילות, הכונן הקשיח הראשי הוא הכונן הראשון שהמחשב מזהה.

כדי להתקין מחדש את **Windows**, תזדקק למדיה **Dell™ Operating System** (מערכת הפעלה) ולמדיה **Drivers and Utilities** (מנהלי התקנים ותוכניות שירות) של **Dell**.

 **הערה:** המדיה **Drivers and Utilities** (מנהלי התקנים ותוכניות שירות) מכילה מנהלי התקנים שהותקנו במהלך הרכבת המחשב. השתמש במדיה **Dell Drivers and Utilities** (מנהלי התקנים ותוכניות שירות) של **Dell** כדי לטעון מנהלי התקנים דרושים. בהתאם לאזור שממנו הזמנת את המחשב, או אם הזמנת את המדיה או לא, ייתכן שהמדיה **Dell Drivers and Utilities** (מנהלי התקנים ותוכניות שירות) וכן המדיה **מערכת ההפעלה** לא צורפו למחשב שלך.

### התקנה מחדש של **Windows**

השלמת תהליך ההתקנה עשויה לארוך בין שעה לשעתיים. לאחר התקנה מחדש של מערכת ההפעלה, עליך להתקין מחדש גם את מנהלי התקנים, תוכנית להגנה מפני וירוסים ותוכנות אחרות.

## הפעלת System Restore (שחזור מערכת)

**הערה:** Windows Vista אינו משבית את System Restore (שחזור המערכת); גם אם אין הרבה מקום פנוי בכונן הקשיח. לפיכך, הפעולות הבאות מתייחסות ל-Windows XP בלבד.

אם אתה מתקין מחדש את Windows XP עם פחות מ-200 MB שטח פנוי בדיסק הקשיח, תכונת שחזור המערכת מנוטרלת באופן אוטומטי.

כדי לבדוק אם System Restore (שחזור המערכת) מופעל:

- 1 לחץ על **Start** (התחל) ← **Control Panel** (לוח הבקרה) ← **Performance and Maintenance** (ביצועים ותחזוקה) ← **System** (מערכת).
- 2 לחץ על הכרטיסייה **System Restore** (שחזור מערכת) וודא שהתיבה **Turn off System Restore** (בטל את שחזור המערכת) אינה מסומנת.

## שימוש ב-Dell™ Factory Image Restore

**הודעה:** שימוש ב-Dell Factory Image Restore מוחק לצמיתות את כל הנתונים בכונן הקשיח ומסיר את כל התוכניות או מנהלי ההתקנים שהותקנו לאחר קבלת המחשב. אם ניתן, גבה את הנתונים לפני שתשתמש באפשרות זו. השתמש ב-Dell Factory Image Restore רק אם שימוש ב-System Restore לא פתר את הבעיה במערכת ההפעלה.

**הערה:** Dell Factory Image Restore עשוי שלא להיות זמין בארצות מסימות או במחשבים מסימיים.

השתמש ב-Dell Factory Image Restore (Windows Vista בלבד) כאמצעי אחרון לשחזור מערכת ההפעלה. אפשרות זו משחזרת את הכונן הקשיח למצב הפעולה שבו היה בעת רכישת המחשב. כל יישום או קובץ שהתווסף מאז שקיבלת את המחשב — כולל קובצי נתונים — יימחק לצמיתות מהכונן הקשיח. קובצי נתונים כוללים מסמכים, גיליונות אלקטרוניים, הודעות דואר אלקטרוני, תמונות דיגיטליות, קובצי מוסיקה וכן הלאה. אם תוכל, גבה את כל הנתונים לפני שתשתמש ב-Factory Image Restore.

## Dell Factory Image Restore (Windows Vista בלבד)

- 1 הפעל את המחשב. כאשר הלוגו של Dell מופיע, הקש **<F8>** מספר פעמים, כדי לגשת לחלון Vista Advanced Boot Options.
- 2 בחר באפשרות **Repair Your Computer** (תקן את המחשב).
- 3 כעת יוצג החלון System Recovery Options (אפשרויות שחזור מערכת).
- 4 בחר פריסת מקלדת ולחץ על **Next** (הבא).
- 4 כדי לגשת לאפשרויות שחזור, היכנס למחשב כמשתמש מקומי. כדי לגשת אל שורת הפקודה, הקלד את הערך administrator בשדה User name (שם משתמש), ולאחר מכן לחץ על **OK** (אישור).

## הפעלת System Restore (שחזור מערכת)

:Windows Vista

- 1 לחץ על הלחצן **Start** (התחל) .
  - 2 בתיבה Start Search (התחל חיפוש), הקלד System Restore (שחזור מערכת) והקש <Enter>.
-  **הערה:** ייתכן שיופיע החלון **User Account Control** (בקרת חשבון משתמש). אם אתה מנהל מערכת במחשב, לחץ על **Continue** (המשך); אם אינך מנהל מערכת, צור קשר עם מנהל המערכת כדי להמשיך בפעולה הרצויה.
- 3 לחץ על **Next** (הבא) ובצע את ההוראות שמופיעות על המסך.
- במקרה שבו System Restore לא פתר את הבעיה, תוכל לבטל את שחזור המערכת האחרון (ראה "ביטול שחזור המערכת האחרון" בעמוד 47).

:Windows XP

-  **הודעה:** לפני שחזור המחשב למצב פעולה קודם, שמור וסגור את כל הקבצים הפתוחים וצא מכל התוכניות הפתוחות. אין לשנות, לפתוח או למחוק קבצים או תוכניות כלשהם עד לאחר השלמת שחזור המערכת.
- 1 לחץ על **Start** (התחל) ← **All Programs** (כל התוכניות) ← **Accessories** (עזרים) ← **System Tools** (כלי מערכת) ← **System Restore** (שחזור מערכת).
  - 2 לחץ על **Restore my computer to an earlier time** (שחזר את המחשב שלי למועד מוקדם יותר) או על **Create a restore point** (צור נקודת שחזור).
  - 3 לחץ על **Next** (הבא) ובצע את ההוראות הנותרות שמופיעות על המסך.

## ביטול שחזור המערכת האחרון

-  **הודעה:** לפני ביטול שחזור המערכת האחרון, שמור וסגור את כל הקבצים הפתוחים וצא מכל התוכניות הפתוחות. אין לשנות, לפתוח או למחוק קבצים או תוכניות כלשהם עד לאחר השלמת שחזור המערכת.

:Windows Vista

- 1 לחץ על **Start** (התחל) .
- 2 בתיבה Start Search (התחל חיפוש), הקלד System Restore (שחזור מערכת) והקש <Enter>.
- 3 לחץ על **Undo my last restoration** (בטל את השחזור האחרון שלי) ולחץ על **Next** (הבא).

:Windows XP

- 1 לחץ על **Start** (התחל) ← **All Programs** (כל התוכניות) ← **Accessories** (עזרים) ← **System Tools** (כלי מערכת) ← **System Restore** (שחזור מערכת).
- 2 לחץ על **Undo my last restoration** (בטל את השחזור האחרון שלי) ולחץ על **Next** (הבא).



- 4 לחץ פעמיים על שם ההתקן שעבורו אתה מתקין מנהל ההתקן.
- 5 לחץ על הכרטיסייה **Driver** (מנהל התקן) ← **Update Driver** (עדכון מנהל התקן) ← **Browse my computer for driver software** (חפש במחשב תוכנת מנהל התקן).
- 6 לחץ על **Browse** (עייין) ונווט למיקום שאליו העתקת את קובצי מנהל ההתקן.
- 7 כאשר שם מנהל ההתקן המתאים מופיע, לחץ על שם מנהל ההתקן ← **OK** (אישור) ← **Next** (הבא).
- 8 לחץ על **Finish** (סיום), ולאחר מכן הפעל מחדש את המחשב.

## שחזור מערכת ההפעלה

ניתן לשחזר את מערכת ההפעלה בדרכים הבאות:

- **System Restore** (שחזור המערכת) של Microsoft Windows מחזיר את המחשב לשלב הפעלה מוקדם יותר, מבלי להשפיע על קובצי נתונים. השתמש ב-System Restore (שחזור מערכת) כפתרון ראשון לשחזור מערכת ההפעלה ולשמירה על קובצי הנתונים.
- **Dell Factory Image Restore** (זמין ב- Windows Vista) מחזיר את הכונן הקשיח למצב הפעולה שבו היה בעת רכישת המחשב. תוכנית זו מוחקת לצמיתות את כל הנתונים בכונן הקשיח ומסירה את כל התוכניות שהותקנו לאחר קבלת המחשב. השתמש ב- Dell Factory Image Restore רק אם שימוש ב- System Restore לא פתר את הבעיה במערכת ההפעלה.
- אם קיבלת מדיית מערכת הפעלה יחד עם המחשב שברשותך, באפשרותך להשתמש בה לשחזור מערכת ההפעלה. עם זאת, גם השימוש במדיה מערכת הפעלה גורם למחיקת כל הנתונים שבכונן הקשיח. השתמש במדיה זו אך ורק אם System Restore (שחזור המערכת) לא פתר את בעיית מערכת ההפעלה.

### שימוש ב-Microsoft® Windows® System Restore

מערכת ההפעלה Windows מספקת תכונה של שחזור מערכת המאפשרת להחזיר את המחשב למצב פעולה קודם (מבלי להשפיע על קובצי נתונים), במידה ששינויים בחומרה, בתוכנה או בהגדרות מערכת אחרות הותירו את המחשב במצב פעולה לא רצוי. ניתן לבטל בצורה מלאה כל שינוי ש-System Restore (שחזור המערכת) מבצע במחשב.

**הודעה:** גבה את קובצי הנתונים באופן קבוע. שחזור המערכת אינו מנטר קובצי נתונים ואינו משחזר אותם. 

**הערה:** ההליכים המתוארים במסמך זה נכתבו עבור תצוגת ברירת המחדל של Windows Classic, וייתכן שלא יהיו תואמים אם אתה משתמש במצב התצוגה Windows Classic במחשב Dell™. 

**הערה:** הגדרת מחשב Dell™ לתצוגה קלאסית של Windows. 

2 כשמופעלת תוכנית ההתקנה בתקליטור *Drivers and Utilities* (מנהלי התקנים ותוכניות שירות), עקוב אחר ההוראות המתקבלות על המסך.

 **הערה:** רוב המקרים, התוכנית שבתקליטור *Drivers and Utilities* (מנהלי התקנים ותוכניות שירות) מופעלת אוטומטית. אם לא, הפעל את Windows Explorer (סייר), לחץ על ספריית כונן התקליטור כדי להציג את תוכן התקליטור, ולאחר מכן לחץ פעמיים על הקובץ **autorcd.exe**.

3 כשנפתח החלון **InstallShield Wizard Complete** (אשף InstallShield השלים את ההתקנה), הוצא מהכונן את התקליטור *Drivers and Utilities* (מנהלי התקנים ותוכניות שירות) ולחץ על **Finish** (סיום) כדי להפעיל את המחשב מחדש.

4 כאשר שולחן העבודה של Windows מופיע, הכנס שוב את המדיה *Drivers and Utilities* (מנהלי התקנים ותוכניות שירות).

5 במסך **Welcome Dell System Owner** (ברוך הבא, בעל מחשב Dell), לחץ על **Next** (הבא).

 **הערה:** התוכנית *Drivers and Utilities* (מנהלי התקנים ותוכניות שירות) מציגה מנהלי התקנים רק לרכיבי חומרה שהותקנו במחשב כשהגיע לידך. אם התקנת רכיבי חומרה נוספים, ייתכן שמנהלי ההתנים לרכיבים אלה לא יוצגו. אם מנהלי התקנים אלה אינם מוצגים, צא מהתוכנית *Drivers and Utilities* (מנהלי התקנים ותוכניות שירות). לקבלת למידע נוסף על מנהלי התקנים, עיין בתיעוד שקיבלת עם ההתקן. תוצג הודעה האומרת שהמדיה *Drivers and Utilities* מזהה חומרה במחשב.

מנהלי ההתקנים שנעשה בהם שימוש במחשב מוצגים אוטומטית בחלון **My Drivers** — **The ResourceCD has identified these components in your system** (מנהלי ההתקנים שלי — התקליטור זיהה רכיבים אלה במחשב שלך).

6 לחץ על מנהל ההתקן שברצונך להתקין שוב ועקוב אחר ההוראות המתקבלות על המסך. אם מנהל התקן מסוים אינו מוצג ברשימה, סימן שמנהל התקן זה אינו דרוש למערכת ההפעלה.

## התקנה חוזרת ידנית של מנהלי התקנים

לאחר פריסת קובצי מנהלי ההתקנים אל הכונן הקשיח כפי שהוסבר בסעיף הקודם:

1 לחץ על לחצן Start (התחל) של Windows Vista , ולאחר מכן לחץ באמצעות לחצן העכבר הימני על **Computer** (מחשב).



2 לחץ על **Properties** (מאפיינים) ← **Device Manager** (מנהל ההתקנים).

 **הערה:** ייתכן שיופיע החלון **User Account Control** (בקרת חשבון משתמש). אם אתה מנהל המערכת במחשב, לחץ על **Continue** (המשך); אם לא, צור קשר עם מנהל המערכת כדי להיכנס למנהל ההתקנים.

3 לחץ לחיצה כפולה על סוג ההתקן שעבורו אתה מתקין מנהל התקן (לדוגמה, **Audio** (שמע) או **Video** (ווידאו)).

## חזרה לגרסה קודמת של מנהל התקן

:Windows Vista

- 1 לחץ על לחצן Start (התחל) של Windows Vista , ולאחר מכן לחץ באמצעות לחצן העכבר הימני על **Computer** (מחשב).
- 2 לחץ על **Properties** (מאפיינים) ← **Device Manager** (מנהל ההתקנים).
- 3  **הערה:** ייתכן שיופיע החלון **User Account Control** (בקרת חשבון משתמש). אם אתה מנהל המערכת במחשב, לחץ על **Continue** (המשך); אם לא, צור קשר עם מנהל המערכת כדי להיכנס למנהל ההתקנים.
- 3 לחץ באמצעות לחצן העכבר הימני על ההתקן שעבורו הותקן מנהל ההתקן החדש ולאחר מכן לחץ על **Properties** (מאפיינים).
- 4 לחץ על הכרטיסייה **Drivers** (מנהלי התקנים) ← **Roll Back Driver** (חזור למנהל התקן קודם).

:Windows XP

- 1 לחץ על **Start** (התחל) ← **My Computer** (המחשב שלי) ← **Properties** (מאפיינים) ← **Hardware** (חומרה) ← **Device Manager** (מנהל התקנים).
- 2 לחץ באמצעות לחצן העכבר הימני על ההתקן שעבורו הותקן מנהל ההתקן החדש ולאחר מכן לחץ על **Properties** (מאפיינים).
- 3 לחץ על הכרטיסייה **Drivers** (מנהלי התקנים) ← **Roll Back Driver** (חזור למנהל התקן קודם).

אם השימוש ב-Device Driver Rollback אינו פותר את הבעיה, השתמש ב-System Restore (שחזור מערכת) (ראה "שחזור מערכת ההפעלה" בעמוד 46) כדי להחזיר את המחשב למצב הפעולה שהיה לפני התקנת מנהל ההתקן החדש.

## שימוש במדיה Drivers and Utilities

אם השימוש ב-Device Driver Rollback (חזור למנהל התקן קודם) או ב-System Restore (שחזור מערכת) (ראה "שחזור מערכת ההפעלה" בעמוד 46) אינו פותר את הבעיה, התקן מחדש את מנהל ההתקן מהתקליטור **Drivers and Utilities** (מנהלי התקנים ותוכניות שירות).

- 1 כשמוצג שולחן העבודה של Windows, הכנס את התקליטור **Drivers and Utilities** (מנהלי התקנים ותוכניות שירות) לכונן.
- אם זו הפעם הראשונה שבה אתה משתמש במדיה **Drivers and Utilities**, עבור אל שלב 2. אם לא, עבור אל שלב 5.

# 5

## התקנה מחדש של תוכנה

### מנהלי התקנים

#### זיהוי מנהלי התקנים

אם אתה נתקל בבעיה עם התקן כלשהו, עליך לזהות אם הבעיה היא במנהל ההתקן, ובמקרה הצורך לעדכן את מנהל ההתקן.

*Microsoft® Windows Vista®*

- 1 לחץ על לחצן Start (התחל) של Windows Vista™, ולאחר מכן לחץ באמצעות לחצן העכבר הימני על **Computer** (מחשב).
  - 2 לחץ על **Properties** (מאפיינים) ← **Device Manager** (מנהל ההתקנים).
-  **הערה:** ייתכן שיופיע החלון **User Account Control** (בקרת חשבון משתמש). אם אתה מנהל המערכת במחשב, לחץ על **Continue** (המשך); אם לא, צור קשר עם מנהל המערכת כדי להמשיך.

*Microsoft Windows® XP*

- 1 לחץ על Start (התחל) ← **Control Panel** (לוח הבקרה).
- 2 תחת **Pick a category** (בחר קטגוריה), לחץ על **Performance and Maintenance** (ביצועים ותחזוקה), ולאחר מכן לחץ על **System** (מערכת).
- 3 בחלון **System Properties** (מאפייני מערכת), לחץ על הכרטיסייה **Hardware** (חומרה), ולאחר מכן לחץ על **Device Manager** (מנהל ההתקנים).

גלול את הרשימה למטה ובדוק אם מופיע סימן קריאה (עיגול צהוב עם סימן [!]) על סמל ההתקן.

אם מופיע סימן קריאה ליד שם ההתקן, ייתכן שיהיה עליך להתקין מחדש את מנהל ההתקן או להתקין מנהל התקן חדש (ראה "התקנה מחדש של מנהלי התקנים ותוכניות שירות" בעמוד 43).

### התקנה מחדש של מנהלי התקנים ותוכניות שירות

 **הודעה:** אתר התמיכה של Dell בכתובת [support.dell.com](http://support.dell.com) והתקליטור *Drivers and Utilities* (מנהלי התקנים ותוכניות שירות) מספקים מנהלי התקנים שקיבלו אישור למחשבי Dell™. אם תתקין מנהלי התקנים ממקורות אחרים, המחשב עלול שלא לפעול כהלכה.

2 ודא שמסומנת האפשרות **Show icon on the taskbar** (הצג סמל בשורת המשימות).

 **הערה:** אם תוכנית השירות Dell Support אינה זמינה בתפריט **Start** (התחל), עבור לכתובת **support.dell.com** והורד את התוכנה.

תוכנית השירות Dell Support מותאמת לסביבת המחשוב שלך.

הסמל  שבשורת המשימות מגיב באופן שונה ללחיצה, ללחיצה כפולה או ללחיצה ימנית.

### לחיצה על סמל Dell Support

לחץ פעם אחת או לחץ לחיצה ימנית על הסמל  כדי לבצע את המשימות הבאות:

- בדיקה של סביבת המחשוב שלך.
- הצגת ההגדרות של תוכנית השירות Dell Support.
- גישה לקובץ העזרה של תוכנית השירות Dell Support.
- הצגת שאלות נפוצות.
- קבלת פרטים נוספים על תוכנית השירות Dell Support.
- כיבוי של תוכנית השירות Dell Support.

### לחיצה כפולה על סמל Dell Support

לחץ לחיצה כפולה על הסמל  כדי לבצע בדיקה ידנית של סביבת המחשוב שלך, להציג שאלות נפוצות, לגשת לקובץ העזרה של תוכנית השירות Dell Support, וכדי להציג את ההגדרות של תוכנית השירות Dell Support.

למידע נוסף אודות תוכנית השירות Dell Support, לחץ על סימן השאלה (?) בראש המסך **Dell™ Support**.

## בעיות תוכנה אחרות

### עיין בתיעוד התוכנה או פנה ליצרן התוכנה לקבלת מידע לפתרון בעיות —

- ודא שהתוכנית תואמת למערכת ההפעלה המותקנת במחשב.
- ודא שהמחשב עונה על דרישות החומרה המינימליות להפעלת התוכנה. לקבלת מידע נוסף, עיין בתיעוד התוכנה.
- ודא שהתוכנה הותקנה והוגדרה כהלכה.
- ודא שמנהלי ההתקנים אינם מתנגשים עם התוכנית.
- במקרה הצורך, הסר ולאחר מכן התקן מחדש את התוכנית.

### הכן מיד גיבוי לקבצים שלך

- השתמש בתוכנית לסריקת וירוסים כדי לבדוק את הכונן הקשיח, כונן התקליטונים, כונן התקליטורים או כונן ה-DVD
- שמור וסגור את כל הקבצים הפתוחים, צא מכל התוכניות הפתוחות וכבה את המחשב דרך תפריט Start (התחל)

## שירות העדכונים הטכניים של Dell

שירות העדכונים הטכניים של Dell מספק באמצעות הדואר האלקטרוני מידע על שדרוגים צפויים בתוכנה ובחומרה למחשב שלך. השירות ניתן ללא תשלום וניתן להתאים את התוכן, את התבנית ואת תדירות משלוח ההודעות.

לרישום לשירות העדכונים הטכניים של Dell בקר באתר האינטרנט [support.dell.com/technicalupdate](http://support.dell.com/technicalupdate).

## תוכנית השירות Dell Support

תוכנית השירות Dell Support מותקנת על המחשב שלך וניתן להפעילה על-ידי לחיצה על הסמל  Dell Support, שבשורת המשימות או באמצעות לחיצה על הלחצן Start (התחל). תוכנית השירות משמשת לקבלת מידע לביצוע פעולות תמיכה עצמית, שדרוגי תוכנה, וסריקות מצב התקינות של סביבת המחשב שלך.

## גישה לתוכנית השירות Dell Support

גש לתוכנית השירות Dell Support באמצעות לחיצה על הסמל  שבשורת המשימות או מתפריט Start (התחל).

אם הסמל Dell Support אינו מופיע בשורת המשימות:

- 1 לחץ על Start (התחל) ← All Programs (כל התוכניות) ← Dell Support ←  
Dell Support Settings (הגדרות Dell Support).

## תוכנית מפסיקה להגיב

### סיים את פעולת התוכנית —

- 1 הקש <Esc><Shift><Ctrl> בו-זמנית כדי לגשת ל- Task Manager (מנהל המשימות).
- 2 לחץ על הכרטיסייה **Applications** (יישומים).
- 3 לחץ כדי לבחור את התוכנית שאינה מגיבה ולאחר מכן לחץ על **End Task** (סיים משימה).

## תוכנית קורסת שוב ושוב

 **הערה:** תוכנות כוללות בדרך כלל הוראות התקנה בתיעוד, בתקליטון, בתקליטור או בתקליטור ה-DVD המצורפים אליהן.

עיון בתיעוד של התוכנה — במקרה הצורך, הסר ולאחר מכן התקן מחדש את התוכנית.

## תוכנית מיועדת לגרסה קודמת של מערכת ההפעלה **Microsoft® Windows®** הפעל את **PROGRAM COMPATIBILITY WIZARD** (אשף תאימות התוכניות) —

*Windows Vista*:

Program Compatibility Wizard (אשף תאימות התוכניות) קובע את תצורתה של תוכנית כך שתפעל בסביבה דומה לסביבות שאינן מערכת ההפעלה Windows Vista.

- 1 לחץ על **Start** (התחל)  ← **Control Panel** (לוח בקרה) ← **Programs** (תוכניות) ← **Use an older program with this version of Windows** (השתמש בתוכנית ישנה יותר בגרסה זו של Windows).
- 2 במסך הפתיחה, לחץ על **Next** (הבא).
- 3 בצע את ההוראות המופיעות על המסך.

*Windows XP*:

אשף תאימות התוכניות מגדיר את התצורה של תוכנית כך שהיא תופעל בסביבה דומה לסביבות שאינן מערכת ההפעלה Windows XP.

- 1 לחץ על **Start** (התחל) ← **All Programs** (כל התוכניות) ← **Accessories** (עזרים) ← **Program Compatibility Wizard** (אשף תאימות תוכניות) ← **Next** (הבא).
- 2 בצע את ההוראות המופיעות על המסך.

## מופיע מסך בצבע כחול מלא

**כבה את המחשב** — אם אינך מצליח לקבל תגובה בלחיצה על מקש במקלדת או בהזזה של העכבר, לחץ לחיצה ממושכת על מתג ההפעלה למשך 8 עד 10 שניות לפחות (עד לכיבוי המחשב), ולאחר מכן הפעל מחדש את המחשב.

## בעיות זיכרון

**⚠ התראה:** לפני שתתחיל לבצע הליך כלשהו בסעיף זה, פעל לפי מידע הבטיחות המצורף למחשב שברשותך.

### אם מופיעה הודעה על כך שאין מספיק זיכרון —

- שמור וסגור את כל הקבצים הפתוחים וצא מכל התוכניות הפתוחות שאינך משתמש בהן כדי לבדוק אם הדבר פותר את הבעיה.
- בדוק בתיעוד התוכנה מהן דרישות הזיכרון המינימליות. במידת הצורך, התקן זיכרון נוסף (עיין במדריך השירות באתר [support.dell.com](http://support.dell.com)).
- הכנס היטב את מודולי הזיכרון (עיין במדריך השירות באתר [support.dell.com](http://support.dell.com)) כדי להבטיח שהמחשב יתקשר בהצלחה עם הזיכרון.
- הפעל את תוכנית האבחון של Dell (ראה "תוכנית האבחון של Dell" בעמוד 36).

### אם אתה נתקל בבעיות זיכרון אחרות —

- הכנס היטב את מודולי הזיכרון (עיין במדריך השירות באתר [support.dell.com](http://support.dell.com)) כדי להבטיח שהמחשב יתקשר בהצלחה עם הזיכרון.
- הקפד לבצע את ההנחיות להתקנת זיכרון (עיין במדריך השירות באתר [support.dell.com](http://support.dell.com)).
- ודא שהמחשב תומך בזיכרון שבו אתה משתמש. לקבלת מידע נוסף אודות סוג הזיכרון שבו תומך המחשב, ראה "זיכרון" בעמוד 20.
- הפעל את תוכנית האבחון של Dell (ראה "תוכנית האבחון של Dell" בעמוד 36).

## נעילות ובעיות תוכנה

**⚠ התראה:** לפני שתתחיל לבצע הליך כלשהו בסעיף זה, פעל לפי מידע הבטיחות המצורף למחשב שברשותך.

### המחשב אינו עולה

ודא שכבל החשמל מחובר היטב למחשב ולשקע החשמל

### המחשב מפסיק להגיב

**⏪ הודעה:** אתה עלול לאבד נתונים אם אינך מצליח לבצע כיבוי של מערכת ההפעלה.

**כבה את המחשב —** אם אינך מצליח לקבל תגובה בלחיצה על מקש במקלדת או בהזזה של העכבר, לחץ לחיצה ממושכת על מתג ההפעלה למשך 8 עד 10 שניות לפחות (עד לכיבוי המחשב), ולאחר מכן הפעל מחדש את המחשב.



## בעיות חשמל

**התראה:** לפני שתתחיל לבצע הליך כלשהו בסעיף זה, פעל לפי מידע הבטיחות המצורף למחשב שברשותך. 

**נורית ההפעלה כבוייה** — המחשב כבוי או שאין לו אספקת חשמל.

- חבר מחדש את כבל החשמל למחבר החשמל בגב המחשב ולשקע החשמל.
- עקוף מפצלי חשמל, כבלי חשמל מאריכים והתקני הגנה אחרים מפני בעיות חשמל כדי לבדוק אם ניתן להפעיל את המחשב כראוי.
- ודא שכל מפצל חשמל הנמצא בשימוש מחובר לשקע חשמל ומופעל.
- ודא ששקע החשמל תקין. לשם כך חבר לו מכשיר אחר, כגון מנורה.
- ודא שכבל החשמל הראשי וכבל הלוח הקדמי מחוברים היטב ללוח המערכת (עיין במדריך השירות באתר [support.dell.com](http://support.dell.com)).

**אם צבע נורית ההפעלה כחול והמחשב אינו מגיב** —

- ודא שהצג מחובר ומופעל.
  - אם הצג מחובר ומופעל, ראה "קודי צפצוף" בעמוד 27.
- אם נורית ההפעלה מהבהבת בכחול** — המחשב נמצא במצב המתנה. לחץ על מקש במקלדת, הזז את העכבר או לחץ על מתג ההפעלה כדי לחדש את הפעולה הרגילה.
- אם נורית ההפעלה מהבהבת בכתום** — המחשב מקבל אספקת חשמל, ייתכן שישנו התקן שאינו פועל כהלכה או שמותקן בצורה שגויה.

- הסר ולאחר מכן התקן מחדש את כל מודולי הזיכרון (עיין במדריך השירות באתר [support.dell.com](http://support.dell.com)).
- הסר ולאחר מכן התקן מחדש את כל כרטיסי ההרחבה, לרבות כרטיסי גרפיקה (עיין במדריך השירות באתר [support.dell.com](http://support.dell.com)).



**אם נורית ההפעלה מאירה בכתום קבוע** — ישנה בעיה בחשמל, ייתכן שישנו התקן שאינו פועל כהלכה או שמותקן בצורה שגויה.

- ודא שכבל החשמל של המעבד מחובר היטב למחבר החשמל בלוח המערכת (עיין במדריך השירות באתר [support.dell.com](http://support.dell.com)).
- ודא שכבל החשמל הראשי וכבל הלוח הקדמי מחוברים היטב ללוח המערכת (עיין במדריך השירות באתר [support.dell.com](http://support.dell.com)).

**סלק הפרעות** — כמה מהסיבות האפשריות להפרעות הן:

- כבלי חשמל מאריכים או כבלים מאריכים של המקלדת או העכבר
- התקנים רבים מדי מחוברים לאותו מפצל חשמל
- כמה מפצלי חשמל מחוברים לאותו שקע חשמל

## הפעלת תוכנית האבחון של Dell מהמדיה *Drivers and Utilities* (מנהלי התקנים ותוכניות שירות)

- 1 הכנס את המדיה *Drivers and Utilities*.
- 2 כבה והפעל מחדש את המחשב.  
כאשר מופיע הלוגו DELL, הקש מייד על <F12>.
- 3  **הערה:** אם אתה ממתין זמן רב מדי והלוגו של מערכת ההפעלה מופיע, המשך להמתין עד אשר יופיע שולחן העבודה של Microsoft® Windows®, ולאחר מכן כבה את המחשב ונסה שנית.
- 4  **הערה:** השלבים הבאים משנים את רצף האתחול באופן חד פעמי בלבד. בהפעלה הבאה, המחשב יאתחל בהתאם להתקנים שצוינו בתוכנית הגדרת המערכת.
- 3 כאשר רשימת ההתקנים של האתחול מופיעה, בחר **CD/DVD/CD-RW** והקש <Enter>.
- 4 בתפריט שמופיע, בחר באפשרות **Boot from CD-ROM** (אתחל מכונן תקליטורים) והקש <Enter>.
- 5 הקש 1 כדי להפעיל את תפריט התקליטור והקש <Enter> כדי להמשיך.
- 6 בחר **Run the 32 Bit Dell Diagnostics** מהרשימה הממוספרת. אם רשומות מספר גרסאות, בחר את הגרסה המתאימה למחשב שברשותך.
- 7 כשמוצג **Main Menu** (תפריט ראשי) של תוכנית האבחון של Dell מופיע, בחר את הבדיקה שברצונך להפעיל ובצע את ההוראות על המסך.

## עצות לפתרון בעיות

בצע עצות אלה בעת פתרון בעיות במחשב:

- אם הוספת או הסרת חלק לפני שהבעיה החלה, עיין בהליכי ההתקנה וודא שהחלק מותקן כהלכה (עיין במדריך השירות באתר [support.dell.com](http://support.dell.com)).
- אם התקן אינו פועל, ודא שההתקן מחובר כהלכה.
- אם מופיעה הודעת שגיאה על המסך, רשום את ההודעה המדויקת. הודעה זו עשויה לסייע לצוות התמיכה הטכנית לאבחון ולתקן את הבעיה או הבעיות.
- אם מופיעה הודעת שגיאה בתוכנית, עיין בתיעוד התוכנית.

 **הערה:** ההליכים המתוארים במסמך זה נכתבו עבור תצוגת ברירת המחדל של Windows, וייתכן שלא יהיו תואמים אם אתה משתמש במצב התצוגה Windows Classic במחשב Dell.

**3** באזור **Fix a Problem** (פתור בעיה), לחץ על **Hardware Troubleshooter** (פותר בעיות החומרה).

**4** ברשימת **Hardware Troubleshooter** (פותר בעיות החומרה), בחר באפשרות המתארת בצורה הטובה ביותר את הבעיה ולאחר מכן לחץ על **Next** (הבא) כדי לבצע את שלבי הפתרון הנוותרים.

## תוכנית האבחון של Dell

 **התראה:** לפני שתתחיל לבצע הליך כלשהו בסעיף זה, פעל לפי הוראות הבטיחות המצורפות למחשב שברשותך.

### מתי להשתמש בתוכנית האבחון של Dell

אם נתקלת בבעיה במחשב, בצע את הבדיקות שבסעיף "נעילות ובעיות תוכנה" (ראה "נעילות ובעיות תוכנה" בעמוד 39) והפעל את תוכנית האבחון של Dell, לפני שתפנה אל Dell בבקשה לסיוע טכני.

מומלץ להדפיס הליכים אלה לפני שתתחיל.

 **הודעה:** תוכנית האבחון של Dell פועלת רק במחשבי Dell.

 **הערה:** המדיה *Drivers and Utilities* היא אופציונלית ועשויה שלא להיות מצורפת למחשב שברשותך.

כדי לעיין במידע התצורה של המחשב ולוודא שההתקן שברצונך לבדוק מוצג בתוכנית הגדרת המערכת ופעיל, עיין במדריך *השירות* באתר [support.dell.com](http://support.dell.com).

הפעל את תוכנית האבחון של Dell מהכונן הקשיח או מהמדיה *Drivers and Utilities* (מנהלי התקנים ותוכניות שירות).

### הפעלת תוכנית האבחון של Dell מהכונן הקשיח

 **הערה:** אם המחשב אינו מציג תמונת מסך, ראה "פנייה אל Dell" בעמוד 58.

**1** ודא שהמחשב מחובר לשקע חשמל שידוע לך כי הוא תקין.

**2** הפעל (או הפעל מחדש) את המחשב.

**3** כאשר מופיע הלוגו **DELL™**, הקש מייד על <F12>. בחר **Diagnostics** (אבחון) מהתפריט התחל והקש <Enter>.

 **הערה:** אם אתה ממתין זמן רב מדי והלוגו של מערכת ההפעלה מופיע, המשך להמתין עד שיופיע שולחן העבודה של **Microsoft® Windows®**, ולאחר מכן כבה את המחשב ונסה שנית.

 **הערה:** אם מוצגת הודעה שהמחיצה של תוכנית האבחון לא נמצאה, הפעל את תוכנית האבחון של Dell מהמדיה *Drivers and Utilities* (מנהלי התקנים ותוכניות שירות).

**4** הקש על מקש כלשהו כדי להפעיל את תוכנית האבחון של Dell ממחיצת תוכנית האבחון בדיסק הקשיח ובצע את ההוראות על המסך.

**KEYBOARD FAILURE (כשל מקלדת) —** כשל במקלדת או כבל מקלדת משוחרר.

**No BOOT DEVICE AVAILABLE (אין התקן אתחול זמין) —** אין מחיצה שניתן לאתחל ממנה בכונן הקשיח, או שכבל הכונן הקשיח רופף, או שלא קיים התקן שניתן לאתחל ממנו.

- אם הכונן הקשיח הוא התקן האתחול, ודא שהכבלים מחוברים ושהכונן מותקן כראוי ומחולק למחיצות כהתקן אתחול.
- היכנס להגדרות המערכת וודא שנתוני רצף האתחול נכונים (עיין במדריך השירות באתר [support.dell.com](http://support.dell.com)).

**No TIMER TICK INTERRUPT (אין פסיקת סימון שעון) —** ייתכן ששלב בלוח המערכת אינו תקין או שיש כשל בלוח המערכת (לקבלת סיוע, ראה "פנייה אל Dell" בעמוד 58).

**USB OVER CURRENT ERROR (שגיאת זרם יתר ב-USB) —** נתק את התקן ה-USB. השתמש במקור חשמל חיצוני עבור התקן ה-USB.

**NOTICE - HARD DRIVE SELF MONITORING SYSTEM HAS REPORTED THAT A PARAMETER HAS EXCEEDED ITS NORMAL OPERATING RANGE. DELL RECOMMENDS THAT YOU BACK UP YOUR DATA REGULARLY. A PARAMETER OUT OF RANGE MAY OR MAY NOT INDICATE A POTENTIAL HARD DRIVE PROBLEM (הודעה - מערכת הבקרה העצמית של הכונן הקשיח דיווחה שפרמטר עבר את טווח ההפעלה הרגיל שלו. DELL ממליצה שתגבה את הנתונים שלך בקביעות. פרמטר מחוץ לטווח עלול להצביע על בעיה אפשרית בכונן הקשיח) — S.M.A.R.T error, possible hard drive failure.** (שגיאת S.M.A.R.T, כשל אפשרי בדיסק הקשיח). ניתן לאפשר או לנטרל תכונה זו בהגדרת ה-BIOS.

## פתרון בעיות של תוכנה וחומרה

אם התקן אינו מזוהה במהלך הגדרת מערכת ההפעלה, או מזוהה אך תצורתו מוגדרת בצורה שגויה, באפשרותך להשתמש ב-Hardware Troubleshooter (פותר בעיות החומרה) כדי לפתור את בעיית אי התאימות.

להפעלת Hardware Troubleshooter (פותר בעיות החומרה):

*Windows Vista*:

- 1 לחץ על הלחצן Start (התחל) של Windows Vista,  ולהזן על **Help and Support** (עזרה ותמיכה).
- 2 הקלד hardware troubleshooter (פותר בעיות החומרה) בשדה החיפוש ולהזן על <Enter> כדי להפעיל את החיפוש.
- 3 בתוצאות החיפוש, בחר באפשרות המתארת בצורה הטובה ביותר את הבעיה ובצע את שלבי הפתרון הנותרים.

*Windows XP*:

- 1 לחץ על Start (התחל) ← **Help and Support** (עזרה ותמיכה).
- 2 הקלד hardware troubleshooter (פותר בעיות החומרה) בשדה החיפוש ולהזן על <Enter> כדי להפעיל את החיפוש.

**TIME-OF-DAY NOT SET-PLEASE RUN THE SYSTEM SETUP PROGRAM (לא)**  
הוגדרה שעה. **אנא הפעל את תוכנית התקנת המערכת** — השעה או התאריך  
השמורים בתוכנית התקנת המערכת אינם תואמים לשעון המערכת. תקן את ההגדרות של **Date**  
(תאריך) ו-**Time** (שעה). לקבלת מידע נוסף, עיין במדריך השירות באתר **support.dell.com**.  
**TIMER CHIP COUNTER 2 FAILED (תקלה בשבב קוצב זמן של מונה 2)** — ייתכן  
שיש תקלה באחד השבבים בלוח המערכת. הפעל את בדיקות התקנת המערכת בתוכנית האבחון של  
Dell (ראה "תוכנית האבחון של Dell" בעמוד 36).

**UNEXPECTED INTERRUPT IN PROTECTED MODE (פסיקה לא צפויה במצב**  
**מוגן)** — ייתכן שארעה תקלה בבקר המקלדת, או שאחד ממודולי הזיכרון רופף. הפעל את  
בדיקות זיכרון המערכת ואת בדיקת בקר המקלדת בתוכנית האבחון של Dell (ראה "תוכנית  
האבחון של Dell" בעמוד 36).

**x:\ is not accessible. The device is not ready (\:x) אינו זמין. ההתקן**  
**אינו מוכן לשימוש** — הכנס תקליטור לכונן ונסה שנית.

**WARNING: BATTERY IS CRITICALLY LOW (אזהרה: הסוללה התרוקנה כמעט**  
**לגמרי)** — הסוללה עומדת להתרוקן. החלף את הסוללה או חבר את המחשב לשקע חשמל. אם  
לא ניתן לעשות זאת, הפעל מצב תרדמה או כבה את המחשב.

## הודעות מערכת

 **הערה:** אם ההודעה המוצגת אינה נמצאת בטבלה, עיין בתיעוד של מערכת ההפעלה או  
של התוכנית שפעלו בזמן הופעת ההודעה.

**ALERT! PREVIOUS ATTEMPTS AT BOOTING THIS SYSTEM HAVE FAILED AT CHECKPOINT [NNNN]. FOR HELP IN RESOLVING THIS PROBLEM, PLEASE NOTE THIS CHECKPOINT AND CONTACT DELL TECHNICAL SUPPORT (התראה! ניסיונות קודמים לאתחול המערכת נכשלו בנקודת הבדיקה [NNNN]. לסייע בפתרון בעיה זו, אנא רשום את נקודת הביקורת הזו ופנה לתמיכה הטכנית של Dell)** — המחשב נכשל בהשלמת שגרת ההפעלה שלוש פעמים ברציפות עקב  
אותה שגיאה (לקבלת עזרה, ראה "פנייה אל Dell" בעמוד 58).

**CMOS CHECKSUM ERROR (שגיאת סכום ביקורת של CMOS)** — כשל אפשרי בלוח  
המערכת או סוללת RTC חלשה. החלף סוללה. עיין במדריך השירות באתר **support.dell.com**  
או ראה "פנייה אל Dell" בעמוד 58 לקבלת עזרה.

**CPU FAN FAILURE (כשל במאוורר המעבד)** — כשל במאוורר המעבד. החלף את  
מאוורר המעבד. עיין במדריך השירות באתר **support.dell.com**.

**HARD-DISK DRIVE FAILURE (תקלה בכונן הקשיח)** — כשל כונן קשיח אפשרי  
במהלך POST של כונן קשיח. בדוק את הכבלים, החלף כוננים קשיחים. לקבלת סיוע, ראה "פנייה  
אל Dell" בעמוד 58.

**HARD-DISK DRIVE READ FAILURE (שגיאת קריאה בכונן הקשיח)** — כשל  
אפשרי בדיסק קשיח במהלך בדיקת הפעלה של הדיסק הקשיח (לקבלת סיוע, ראה "פנייה אל  
Dell" בעמוד 58).

:Windows XP

- 1 לחץ על **Start** (התחל) ← **Control Panel** (לוח הבקרה) ← **Add or Remove Programs** (הוספה או הסרה של תוכניות) ← **Programs and Features** (תוכניות ותכונות).
- 2 בחר את התוכנית שברצונך להסיר.
- 3 לחץ על **Uninstall** (הסרת התקנה).
- 4 לקבלת הוראות התקנה, עיין בתיעוד של התוכנית.

:Windows Vista

- 1 לחץ על לחצן **Start** (התחל) של Windows Vista ←  ← **Control Panel** (לוח הבקרה) ← **Programs** (תוכניות) ← **Programs and Features** (תוכניות ותכונות).
- 2 בחר את התוכנית שברצונך להסיר.
- 3 לחץ על **Uninstall** (הסרת התקנה).
- 4 לקבלת הוראות התקנה, עיין בתיעוד של התוכנית.

**SECTOR NOT FOUND (סקטור לא נמצא)** — מערכת ההפעלה אינה יכולה לאתר סקטור מסוים בכונן הקשיח. ייתכן שבכונן הקשיח קיים סקטור פגום או טבלת FAT שהושחתה. הפעל את תוכנית השירות של Windows לבדיקת שגיאות כדי לבדוק את מבנה הקבצים בכונן. עיין במרכז העזרה והתמיכה של Windows (לחץ על **Start** (התחל) ← **Help and Support** (עזרה ותמיכה)). אם גילית מספר גדול של סקטורים פגומים, בצע גיבוי של הנתונים (אם הדבר אפשרי), ולאחר מכן פרמט את הכונן הקשיח.

**SEEK ERROR (שגיאת חיפוש)** — מערכת ההפעלה אינה מצליחה למצוא אפיק מסוים בכונן הקשיח.

**SHUTDOWN FAILURE (תקלת כיבוי)** — ייתכן שיש תקלה באחד השבבים בלוח המערכת. הפעל את בדיקות התקנת המערכת בתוכנית האבחון של Dell (ראה "תוכנית האבחון של Dell" בעמוד 36).

**TIME-OF-DAY CLOCK LOST POWER (אין אספקת חשמל לשעון)** — הגדרות תצורת המערכת הושחתו. חבר את המחשב לשקע חשמל כדי לטעון את הסוללה. אם הבעיה נמשכת, נסה לשחזר את הנתונים על-ידי כניסה לתוכנית הגדרת המערכת ולאחר מכן צא מייד מהתוכנית (עיין במדריך השירות באתר [support.dell.com](http://support.dell.com)). אם ההודעה מופיעה שוב, צור קשר עם חברת Dell (ראה "פנייה אל Dell" בעמוד 58).

**TIME-OF-DAY CLOCK STOPPED (השעון נעצר)** — ייתכן שהסוללה הרזרבתית שתומכת בהגדרות תצורת המערכת זקוקה לטעינה מחדש. חבר את המחשב לשקע חשמל כדי לטעון את הסוללה. אם הבעיה ממשיכה, צור קשר עם חברת Dell (ראה "פנייה אל Dell" בעמוד 58).

**MEMORY DOUBLE WORD LOGIC FAILURE AT ADDRESS, READ VALUE EXPECTING VALUE** (תקלה בלוגיקת מילה כפולה בזיכרון בכתובת, ערך שנקרא מצפה לערך) — ייתכן שאחד ממודולי הזיכרון פגום או לא הותקן כהלכה. התקן מחדש את מודולי הזיכרון, ואם יש צורך, החלף אותם. לקבלת מידע נוסף, עיין במדריך השירות באתר [support.dell.com](http://support.dell.com).

**MEMORY ODD/EVEN LOGIC FAILURE AT ADDRESS, READ VALUE EXPECTING VALUE** (תקלה לוגית במספר אי-זוגי/זוגי בזיכרון בכתובת, ערך שנקרא מצפה לערך) — ייתכן שאחד ממודולי הזיכרון פגום או לא הותקן כהלכה. התקן מחדש את מודולי הזיכרון, ואם יש צורך, החלף אותם. לקבלת מידע נוסף, עיין במדריך השירות באתר [support.dell.com](http://support.dell.com).

**MEMORY WRITE/READ FAILURE AT ADDRESS, READ VALUE EXPECTING VALUE** (תקלת כתיבה/קריאה בזיכרון בכתובת, ערך שנקרא מצפה לערך) — ייתכן שאחד ממודולי הזיכרון פגום או לא הותקן כהלכה. התקן מחדש את מודולי הזיכרון, ואם יש צורך, החלף אותם. לקבלת מידע נוסף, עיין במדריך השירות באתר [support.dell.com](http://support.dell.com).

**No boot device available** (אין התקן אתחול זמין) — המחשב אינו מוצא את הכונן הקשיח. אם הכונן הקשיח הוא התקן האתחול שלך, ודא שהכונן מותקן כהלכה, ושהוא מחולק למחיצות כהתקן אתחול.

**No boot sector on hard drive** (לא נמצא סקטור אתחול בכונן הקשיח) — ייתכן שמערכת ההפעלה הושחתה. צור קשר עם חברת Dell (ראה "פנייה אל Dell" בעמוד 58).

**No timer tick interrupt** (אין פסיקת סימון שעון) — ייתכן שיש תקלה באחד השבבים בלוח המערכת. הפעל את בדיקות התקנת המערכת בתוכנית האבחון של Dell (ראה "תוכנית האבחון של Dell" בעמוד 36).

**Not enough memory or resources. Exit some programs and try again** (אין מספיק זיכרון או משאבים. סגור חלק מהתוכניות המופעלות ונסה שנית) — יותר מדי תוכניות מופעלות בעת ובעונה אחת. סגור את כל החלונות הפעילים והפעל את התוכנית הרצויה.

**Operating system not found** (מערכת ההפעלה לא נמצאה) — התקן מחדש את הכונן הקשיח (עיין במדריך השירות באתר [support.dell.com](http://support.dell.com)). אם הבעיה ממשיכה, צור קשר עם חברת Dell (ראה "פנייה אל Dell" בעמוד 58).

**Optional ROM bad checksum** (שגיאה בסכום ביקורת ROM אופציונלי) — נראה שארעה תקלה ב-ROM האופציונלי. צור קשר עם חברת Dell (ראה "פנייה אל Dell" בעמוד 58).

**A required .DLL file was not found** (קובץ DLL נדרש לא נמצא) — חסר קובץ חיוני לפעולת התוכנית שאתה מנסה להפעיל. הסר את התוכנית והתקן אותה מחדש.

## **INVALID CONFIGURATION INFORMATION-PLEASE RUN SYSTEM SETUP**

### **PROGRAM (מידע תצורה לא חוקי - אנא הפעל את תוכנית התקנת המערכת) —**

מידע תצורת המערכת אינו תואם לתצורת החומרה. ההודעה עלולה להופיע לאחר התקנה של מודול זיכרון. תקן את האפשרויות המתאימות בתוכנית הגדרת המערכת. לקבלת מידע נוסף, עיין במדריך *השירות* באתר [support.dell.com](http://support.dell.com).

### **KEYBOARD CLOCK LINE FAILURE (תקלה בקו השעון של המקלדת) — בעת**

שימוש במקלדת חיצונית, בדוק את חיבור הכבל. הפעל את בדיקת בקר המקלדת בתוכנית האבחון של Dell (ראה "תוכנית האבחון של Dell" בעמוד 36).

### **KEYBOARD CONTROLLER FAILURE (תקלה בבקר המקלדת) — בעת שימוש**

במקלדת חיצונית, בדוק את חיבור הכבל. הפעל מחדש את המחשב, והימנע מלגעת במקלדת או בעכבר במהלך האתחול. הפעל את בדיקת בקר המקלדת בתוכנית האבחון של Dell (ראה "תוכנית האבחון של Dell" בעמוד 36).

### **KEYBOARD DATA LINE FAILURE (תקלה בקו הנתונים של המקלדת) — בעת**

שימוש במקלדת חיצונית, בדוק את חיבור הכבל. הפעל את בדיקת בקר המקלדת בתוכנית האבחון של Dell (ראה "תוכנית האבחון של Dell" בעמוד 36).

### **KEYBOARD STUCK KEY FAILURE (תקלה עקב מקש תקוע במקלדת) — בעת**

שימוש במקלדת חיצונית או בלוח מקשים חיצוני, בדוק את חיבור הכבל. הפעל מחדש את המחשב, והימנע מלגעת במקלדת או במקשים במהלך האתחול. הפעל את בדיקת מקש תקוע בתוכנית האבחון של Dell (ראה "תוכנית האבחון של Dell" בעמוד 36).

### **LICENSED CONTENT IS NOT ACCESSIBLE IN MEDIADIRECT (תוכן מורשה**

אינו נגיש ב-MEDIADIRECT) — Dell™ MediaDirect™ אינו יכול לאמת את מגבלות (Digital Rights Management) DRM בקובץ, כך שלא ניתן להפעיל את הקובץ (ראה "תוכנית האבחון של Dell" בעמוד 36).

### **MEMORY ADDRESS LINE FAILURE AT ADDRESS, READ VALUE EXPECTING**

### **VALUE (תקלה בקו כתובת הזיכרון בכתובת, ערך שנקרא מצפה לערך) — ייתכן**

שאחד ממודולי הזיכרון פגום או לא הותקן כהלכה. התקן מחדש את מודולי הזיכרון, ואם יש צורך, החלף אותם. לקבלת מידע נוסף, עיין במדריך *השירות* באתר [support.dell.com](http://support.dell.com).

### **MEMORY ALLOCATION ERROR (שגיאת הקצאת זיכרון) — התוכנה שאתה מנסה**

להפעיל מתנגשת עם מערכת ההפעלה, עם תוכנית אחרת או עם תוכנית שירות. כבה את המחשב, המתן 30 שניות והפעל אותו מחדש. נסה להפעיל את התוכנית פעם נוספת. אם הודעת השגיאה מופיעה שוב, עיין בתיעוד התוכנה.

### **MEMORY DATA LINE FAILURE AT ADDRESS, READ VALUE EXPECTING**

### **VALUE (תקלה בקו נתוני הזיכרון בכתובת, ערך שנקרא מצפה לערך) — ייתכן**

שאחד ממודולי הזיכרון פגום או לא הותקן כהלכה. התקן מחדש את מודולי הזיכרון, ואם יש צורך, החלף אותם. לקבלת מידע נוסף, עיין במדריך *השירות* באתר [support.dell.com](http://support.dell.com).



**THE FILE BEING COPIED IS TOO LARGE FOR THE DESTINATION DRIVE**  
**(הקובץ המועתק גדול מדי לכוונ היעד)** — הקובץ שאתה מנסה להעתיק גדול מדי ולא ניתן לאחסנו בדיסק, או שהדיסק מלא. נסה להעתיק את הקובץ לדיסק אחר או השתמש בדיסק בעל קיבולת גדולה יותר.

**A FILENAME CANNOT CONTAIN ANY OF THE FOLLOWING CHARACTERS: \ | < > \* ? : / \ : \* ? \* " >**  
(| < — אל תשתמש בתווים אלה בשמות קבצים.

**GATE A20 FAILURE (כשל בשער כניסה A20)** — ייתכן שאחד ממודולי הזיכרון רופף. התקן מחדש את מודולי הזיכרון, ואם יש צורך, החלף אותם. לקבלת מידע נוסף, עיין במדריך **השירות** באתר **support.dell.com**.

**GENERAL FAILURE (תקלה כללית)** — מערכת ההפעלה אינה יכולה לבצע את הפקודה. לאחר ההודעה מופיע בדרך כלל מידע ייחודי—לדוגמה, הגייר במדפסת אזל. נקוט בפעולה המתאימה.

**HARD-DISK DRIVE CONFIGURATION ERROR (שגיאת תצורה בכוון הקשיח)** — המחשב אינו יכול לזהות את סוג הכונן. כבה את המחשב, הסר את הכונן הקשיח (עיין במדריך **השירות** באתר **support.dell.com**) ואתחל את המחשב מתקליטור. לאחר מכן כבה את המחשב, התקן מחדש את הכונן הקשיח, והפעל מחדש את המחשב. הפעל את בדיקות הכונן הקשיח בתוכנית האבחון של Dell (ראה "תוכנית האבחון של Dell" בעמוד 36).

**HARD-DISK DRIVE CONTROLLER FAILURE 0 (כשל 0 בבקר הכונן הקשיח)** — הכונן הקשיח אינו מגיב לפקודות מהמחשב. כבה את המחשב, הסר את הכונן הקשיח (עיין במדריך **השירות** באתר **support.dell.com**) ואתחל את המחשב מתקליטור. לאחר מכן כבה את המחשב, התקן מחדש את הכונן הקשיח, והפעל מחדש את המחשב. אם הבעיה נמשכת, נסה להשתמש בכונן אחר. הפעל את בדיקות הכונן הקשיח בתוכנית האבחון של Dell (ראה "תוכנית האבחון של Dell" בעמוד 36).

**HARD-DISK DRIVE FAILURE (תקלה בכוון הקשיח)** — הכונן הקשיח אינו מגיב לפקודות מהמחשב. כבה את המחשב, הסר את הכונן הקשיח (עיין במדריך **השירות** באתר **support.dell.com**) ואתחל את המחשב מתקליטור. לאחר מכן כבה את המחשב, התקן מחדש את הכונן הקשיח, והפעל מחדש את המחשב. אם הבעיה נמשכת, נסה להשתמש בכונן אחר. הפעל את בדיקות הכונן הקשיח בתוכנית האבחון של Dell (ראה "תוכנית האבחון של Dell" בעמוד 36).

**HARD-DISK DRIVE READ FAILURE (שגיאת קריאה בכוון הקשיח)** — ייתכן שהכוון הקשיח פגום. כבה את המחשב, הסר את הכונן הקשיח (עיין במדריך **השירות** באתר **support.dell.com**) ואתחל את המחשב מתקליטור. לאחר מכן כבה את המחשב, התקן מחדש את הכונן הקשיח, והפעל מחדש את המחשב. אם הבעיה נמשכת, נסה להשתמש בכונן אחר. הפעל את בדיקות הכונן הקשיח בתוכנית האבחון של Dell (ראה "תוכנית האבחון של Dell" בעמוד 36).

**INSERT BOOTABLE MEDIA (הכנס מדיה ניתנת לאתחול)** — מערכת ההפעלה מנסה לבצע אתחול ממדיה שאינה מאפשרת אתחול, כגון תקליטון או תקליטור. הכנס לכוון מדיה המאפשרת אתחול.

## הודעות שגיאה

**⚠ התראה: לפני שתתחיל לבצע הליך כלשהו בסעיף זה, פעל לפי הוראות הבטיחות המצורפות למחשב שברשותך.**

אם ההודעה אינה מופיעה ברשימה, עיין בתיעוד של מערכת ההפעלה או של התוכנית שפעלה בזמן הופעת ההודעה.

**AUXILIARY DEVICE FAILURE (תקלה בהתקן עזר)** — ייתכן שאירעה תקלה במשטח המגע או בעכבר החיצוני. בעת שימוש בעכבר חיצוני, בדוק את חיבור הכבל. הפעל את האפשרות **Pointing Device** (התקן הצבעה) בתוכנית הגדרת המערכת. לקבלת מידע נוסף, עיין במדריך *השירות* באתר [support.dell.com](http://support.dell.com). אם הבעיה ממשיכה, צור קשר עם חברת Dell (ראה "פנייה אל Dell" בעמוד 58).

**BAD COMMAND OR FILE NAME (פקודה שגויה או שם קובץ שגוי)** — ודא שלא שגית באיות הפקודה, שהשתמשת בריווחים במקומות הנכונים, ושהזנת את הנתיב הנכון.

**CACHE DISABLED DUE TO FAILURE (המטמון מנוטרל עקב תקלה)** — ארעה תקלה בזיכרון המטמון הראשי של המעבד. צור קשר עם Dell (ראה "פנייה אל Dell" בעמוד 58).

**CD DRIVE CONTROLLER FAILURE (תקלה בבקר כונן התקליטורים)** — כונן התקליטורים אינו מגיב לפקודות מהמחשב.

**DATA ERROR (שגיאת נתונים)** — הכונן הקשיח אינו יכול לקרוא את הנתונים.

**DECREASING AVAILABLE MEMORY (ירידה בנפח הזיכרון הזמין)** — ייתכן שמודול זיכרון אחד או יותר פגום או מותקן שלא כהלכה. התקן מחדש את מודולי הזיכרון, ואם יש צורך, החלף אותם. לקבלת מידע נוסף, עיין במדריך *השירות* באתר [support.dell.com](http://support.dell.com).

**Disk C: FAILED INITIALIZATION (כונן C: תקלת אתחול)** — אתחול מהכונן הקשיח נכשל. הפעל את בדיקות הכונן הקשיח בתוכנית האבחון של Dell (ראה "תוכנית האבחון של Dell" בעמוד 36).

**DRIVE NOT READY (הכונן אינו מוכן)** — לצורך המשך הפעולה יש להתקין כונן קשיח בתא. התקן כונן קשיח בתא הכונן הקשיח. לקבלת מידע נוסף, עיין במדריך *השירות* באתר [support.dell.com](http://support.dell.com).

**ERROR READING PCMCIA CARD (שגיאה בקריאת כרטיס PCMCIA)** — המחשב אינו יכול לזהות את כרטיס ExpressCard. הכנס מחדש את הכרטיס או נסה להשתמש בכרטיס אחר. לקבלת מידע נוסף, עיין במדריך *השירות* באתר [support.dell.com](http://support.dell.com).

**EXTENDED MEMORY SIZE HAS CHANGED (גודל הזיכרון המורחב השתנה)** — כמות הזיכרון הרשומה בזיכרון לא נדיף (NVRAM) אינה תואמת את הזיכרון המותקן במחשב. הפעל מחדש את המחשב. אם הודעת השגיאה מופיעה שוב, צור קשר עם חברת Dell (ראה "פנייה אל Dell" בעמוד 58).

קוד (צפופים קצרים חוזרים)	תיאור	הצעת פתרון
1	כשל בסכום ביקורת של (checksum) של BIOS. כשל אפשרי בלוח האם	פנה אל Dell.
2	לא זוהו מודולי זיכרון	1 אם מותקנים שני מודולי זיכרון או יותר, הסר את המודולים, התקן מחדש מודול אחד (עיין במדריך השירות באתר התמיכה של Dell בכתובת <a href="http://support.dell.com">support.dell.com</a> ) ולאחר מכן הפעל מחדש את המחשב. אם המחשב עולה בצורה תקינה, התקן שוב מודול נוסף. המשך עד לזיהוי מודול פגום, או עד להתקנת כל המודולים ללא שגיאה. 2 אם זמין, התקן במחשב זיכרון תקין מאותו סוג (עיין במדריך השירות שלך באתר התמיכה של Dell בכתובת <a href="http://support.dell.com">support.dell.com</a> ). 3 אם הבעיה נמשכת, פנה אל Dell.
3	תקלה אפשרית בלוח אם	פנה אל Dell.
4	כשל קריאה/כתיבה ב- RAM	1 ודא שאין דרישות מיוחדות למיקום מודול/מחבר הזיכרון (עיין במדריך השירות שלך באתר התמיכה של Dell בכתובת <a href="http://support.dell.com">support.dell.com</a> ). 2 ודא שמודולי הזיכרון המותקנים תואמים למחשב (עיין במדריך השירות באתר התמיכה של Dell בכתובת <a href="http://support.dell.com">support.dell.com</a> ). 3 אם הבעיה נמשכת, פנה אל Dell.
5	כשל בשעון זמן אמת. תקלה אפשרית בסוללה או בלוח אם	1 החלף את הסוללה (עיין במדריך השירות באתר התמיכה של Dell בכתובת <a href="http://support.dell.com">support.dell.com</a> ). 2 אם הבעיה נמשכת, פנה אל Dell.
6	כשל בבדיקת BIOS של התצוגה	פנה אל Dell.
7	כשל בבדיקת מטמון CPU	פנה אל Dell.

# 4

## פתרון בעיות

**⚠ התראה:** כדי למנוע סכנת התחשמלות, חתך עקב תנועת להבי מאוורר או פציעה אחרת, נתק תמיד את המחשב משקע החשמל לפני פתיחת המכסה.

**⚠ התראה:** לפני שתחיל לבצע הליך כלשהו בסעיף זה, פעל לפי הוראות הבטיחות המצורפות למחשב שברשותך.

### כלים

#### נוריות הפעלה

נורית לחצן ההפעלה עם שני הצבעים, הממוקמת בחזית המחשב ועל המכסה העליון, נדלקת ומהבהבת או נותרת קבועה כדי לציין מצבים שונים:

- אם נורית ההפעלה כבויה, סימן שהמחשב כבוי או אינו מקבל אספקת חשמל.
- אם צבע נורית ההפעלה כחול קבוע והמחשב אינו מגיב, ודא שהתצוגה מחוברת ומופעלת.
- אם נורית ההפעלה מהבהבת בכחול, המחשב נמצא במצב המתנה. לחץ על מקש במקלדת, הזז את העכבר או לחץ על מתג ההפעלה כדי לחדש את הפעולה הרגילה. אם נורית ההפעלה מהבהבת בכתום, המחשב מקבל אספקת חשמל, אך ייתכן שישנו תקון, כגון מודול זיכרון או כרטיס גרפי, שאינו פועל כהלכה או שמותקן בצורה שגויה.

#### קודי צפוף

המחשב עשוי להשמיע סדרת צפצופים במהלך האתחול אם הצג אינו יכול להציג שגיאות או בעיות. סדרת צפצופים זו, הנקראת קוד צפוף, מזהה בעיה. קוד צפוף אפשרי אחד מורכב משלושה צפצופים קצרים חוזרים. קוד צפוף זה מציין שבמחשב ישנה תקלה אפשרית בלוח האם.

אם המחשב מצפצף במהלך האתחול:

- 1 רשום את קוד הצפוף.
- 2 הפעל את תוכנית האבחון של Dell כדי לזהות גורם חמור יותר (ראה "תוכנית האבחון של Dell" בעמוד 36).

---

## תנאי סביבה

---

תחום טמפרטורות:

הפעלה	0° עד 35° צלסיוס (32° עד 95° פרנהייט)
אחסון	-40° עד 65° צלסיוס (-40° עד 149° פרנהייט)

לחות יחסית (מקסימום):

הפעלה	10% עד 90% (ללא עיבוי)
אחסון	5% עד 95% (ללא עיבוי)

עוצמת רעידות מקסימלית (טווח רעידות אקראי המדמה את סביבת המשתמש):

הפעלה	0.66 GRMS
אחסון	1.3 GRMS

מידת זעזועים מירבית (נמדדת כאשר הכונן הקשיח נמצא בהתקן המיועד לקריאה וכתיבה של נתונים ועם פעימת חצי סינוס של 2 אלפיות השנייה):

הפעלה	140 G
אחסון	160 G

רום (מרבי):

הפעלה	-5.2 עד 3048 מטר (50- עד 10,000 רגל)
אחסון	-15.2 עד 10,668 מטר (50- עד 35,000 רגל)

רמת זיהום אוויר ISA-S71.04-1985 G2 או פחות כמוגדר ב-

---

**מתאם זרם חילופין (המשך)**

---

ממדים של 90 W (E series):

גובה 16 מ"מ (0.63 אינץ')

רוחב 70 מ"מ (2.76 אינץ')

עומק 147 מ"מ (5.8 אינץ')

משקל (עם כבלים) 0.345 ק"ג

ממדים של 90 W (D series):

גובה 34.2 מ"מ (1.35 אינץ')

רוחב 60.87 מ"מ (2.4 אינץ')

עומק 153.45 מ"מ (6.04 אינץ')

משקל (עם כבלים) 0.555 ק"ג

תחום טמפרטורות:

הפעלה 0° עד 40° צלזיוס (32° עד 104° פרנהייט)

אחסון -40° עד 70° צלזיוס (-40° עד 158° פרנהייט)

---

**פיזי**

---

E5400

גובה 338 מ"מ (13.31 אינץ')

רוחב 240 מ"מ (9.45 אינץ')

עומק 37.0 מ"מ (1.46 אינץ')

משקל 2.59 ק"ג עם גרפיקת UMA, סוללה בת 6 תאים ו-DVD

E5500

גובה 355 מ"מ (13.99 אינץ')

רוחב 260 מ"מ (10.24 אינץ')

עומק 37.5 מ"מ (1.48 אינץ')

משקל 2.91 ק"ג עם גרפיקת UMA, סוללה בת 6 תאים ו-DVD

---

## סוללה (המשך)

---

הערה: זמן פעולת הסוללה משתנה בהתאם לתנאי הפעולה, ויכול להתקצר בצורה משמעותית בתנאים מסוימים המאופיינים בצריכת חשמל מוגברת (ראה "בעיות חשמל" בעמוד 38).	משך פעולה (מקורב):
300 מחזורי טעינה/פריקה	מגבלת טעינה
	תחום טמפרטורות:
0° עד 35° צלסיוס (32° עד 95° פרנהייט)	הפעלה
-40° עד 60° צלסיוס (-40° עד 95° פרנהייט)	אחסון
אורך חיים של 4 שנים	סוללת מטבע

---

## מתאם זרם חילופין

---

מתאם Auto-Air 65 וואט אופציונלי	סוג
סדרת 90 W E	
סדרת 90 W D	
100-240 וולט זרם חילופין	מתח כניסה
1.5 A	זרם כניסה (מרבי)
50-60 Hz	תדר כניסה
3.34 A (לכל היותר בפעימה של 4 שניות)	זרם מוצא 65 וואט Auto-Air
5.62 A (לכל היותר בפעימה של 4 שניות)	זרם יציאה 90 W (סדרת E)/90 W (סדרת D)
4.62 A	זרם יציאה 90 W (רציף)
90 W או 65 W	הספק חשמל ביציאה
19.5 וולט זרם ישר	מתח יציאה נקוב
	ממדים של auto-air 65 וואט:
16 מ"מ (0.63 אינץ')	גובה
66 מ"מ (2.6 אינץ')	רוחב
127 מ"מ (5.0 אינץ')	עומק
0.29 ק"ג	משקל (עם כבלים)

<b>מקלדת</b>	
מספר מקשים	83 (כל המדינות מלבד דנמרק, בריטניה, ברזיל ויפן), 84 (דנמרק ובריטניה), 85 (ברזיל), 87 (יפן)
פריסה	QWERTY/AZERTY/Kanji
גודל	גודל מלא (רוחב מקש 19 מ"מ)
<b>משטח מגע</b>	
	רוולוציית מיקום X/Y (מצב לוח גרפי)
	גודל:
רוחב	65.7 מ"מ
גובה	38.2 מ"מ
<b>סוללה</b>	
סוג	ליתיום-יון "חכמה" 4, 6 או 9 תאים (6 תאים כברירת מחדל)
ממדים:	
עומק	4 ו-6 תאים: 54 מ"מ (1.12 אינץ') 9 תאים: 76 מ"מ (2.99 אינץ')
גובה	4 ו-6 תאים: 19.8 מ"מ (0.77 אינץ') 9 תאים: 21.1 מ"מ (0.83 אינץ')
רוחב	4 ו-6 תאים: 206 מ"מ (7.11 אינץ') 9 תאים: 224 מ"מ (7.81 אינץ')
משקל	4 ו-6 תאים: 326 גרם (0.72 ליברות) 9 תאים: 487 גרם (1.07 ליברות)
אמפר שעה	סוללה עם 4, 6 או 9 תאים (2.6 אמפר שעה)
מתח	4 תאים: 14.8 וולט זרם ישר 6 ו-9 תאים: 11.1 וולט זרם ישר
	זמן טעינה (מקורב):
2 שעות עד טעינה מלאה	מצב Dell™ ExpressCharge™
4 שעות עד טעינה מלאה	מצב טעינה רגילה



E5400	סוג (active-matrix TFT)
• Wide aspect WXGA CCFL או • WXGA+ CCFL	
E5500	
• Wide aspect WXGA או WXGA+ (TrueLife ונגד סינוור)	
תקן VESA בכל הדגמים	ממדים:
	רזולוציה מקסימלית:
E5400 ו- E5500:	WXGA CCFL
• 1280 x 800 נגד סינוור	
E5400:	
• 1440 x 900 נגד סינוור	
E5500:	
• 1440 x 900 עם TrueLife	
60 Hz	קצב רענון
0° (סגור) עד 160°	זוויות פעולה
	זוויות צפייה:
E5400:	
• (WXGA) 40°/40°/15°/30°	
• (WXGA+) 40°/40°/15°/30°	
E5500:	
• (WXGA) 40°/40°/15°/30°	
• (WXGA+) 55°/55°/45°/45°	
	ריווח פיקסל:
E5400:	WXGA
• 0.2373 מ"מ x 0.2373 מ"מ	
E5500:	
• 0.2588 מ"מ x 0.2588 מ"מ	
E5400:	WXGA+
• 0.2109 מ"מ x 0.2109 מ"מ	
E5500:	
• 0.2304 מ"מ x 0.2304 מ"מ	

<b>תקשורת</b>	
מודם פנימי אופציונלי	מודם
10/100/1000 Ethernet LAN על לוח המערכת	מתאם רשת
כרטיסי Mini-card עבור רשת מקומית אלוטית (WLAN), רשת אישית אזורית אלוטית (WPAN) טכנולוגיית אלוט Bluetooth®	אלוט
Mini-Card	רשת התקנים ניידים בפס רחב
נתמך על-ידי כרטיס Mini-Card בגודל מלא עבור רשת ניידת בפס רחב	GPS

<b>וידאו</b>	
Intel integrated UMA graphics	סוג וידאו:
Intel GE45	בקר מסך
גודל זיכרון הווידאו המשותף הוא 256 MB לכל היותר	זיכרון מסך
LVDS	ממשק LCD
מחבר (S/PDIF) S-video	תמיכה ב-TV

<b>שמע</b>	
שמע באיכות גבוהה	סוג שמע
IDT 92HD71B	בקר שמע
24 סיביות (אנלוגי לדיגיטלי ודיגיטלי לאנלוגי)	המרת סטריאו
	ממשקים:
אפיק שמע באיכות גבוהה	פנימי
מחבר מיקרופון, מחבר לאוזניות סטריאו/רמקולים	חיצוני
שני רמקולים של 4 אוהם	רמקול
1 ואט לערוץ ב- 4 אוהם	מגבר רמקול פנימי
מיקרופון אנלוגי יחיד	מיקרופון פנימי
שליטה בעוצמת קול והשתקה	בקרי עוצמת קול

<b>קורא כרטיס זיכרון "3 ב- 1"</b>	
Ricoh R5C847	בקר כרטיס זיכרון "3 ב- 1"
מחבר כרטיס משולב "3 ב- 1"	מחבר כרטיס זיכרון "3 ב- 1"
,SD I/O ,(SD) Secure Digital (MMC) MultiMediaCard	כרטיסים נתמכים

<b>זיכרון</b>	
שני חריצי DIMM	מחבר מודול זיכרון
יכולות 512 MB ,1- ,2- ,3- או 4-GB	נפח מודול זיכרון
800 MHz SDRAM ו- DDR II 667 MHz	סוג זיכרון
512 MB	זיכרון מינימלי
4 GB	זיכרון מקסימלי
<b>הערה:</b> הזיכרון הפנוי המוצג אינו משקף את הכמות המקסימלית של זיכרון המותקנת במחשב, משום שחלק מהזיכרון שמור לקובצי המערכת.	

<b>יציאות ומחברים</b>	
מחבר כרטיס מחשב Type I/II	כרטיס PC
מחבר מיקרופון, מחבר לאוזניות סטריאו/רמקולים	שמע
מחבר 4 פינים	IEEE 1394
חריץ Mini-Card אחד בגודל מלא ואחד בחצי גודל	תמיכת Mini-Card (חריצי הרחבה פנימיים)
מחבר RJ-11 אופציונלי	מודם
מחבר RJ-45	מתאם רשת
מחבר (S/PDIF) S-video	וידאו
ארבעה מחברי USB	USB
מחבר 9 פינים D-sub	יציאה טורית
מחבר עגינה של 144 פינים	עגינה E-Family

# 3

## מפרט

 **הערה:** ההצעות עלולות להשתנות מאזור לאזור. לקבלת מידע נוסף אודות תצורת המחשב שלך, לחץ על **Start** (התחל) ← **Help and Support** (עזרה ותמיכה) ובחר את האפשרות להצגת מידע אודות המחשב שלך.

 **הערה:** מפרט זה חל הן על Dell™ Latitude™ E5400 והן על E5500 אלא אם צוין אחרת.

מעבד	
מעבד Intel® Core™ 2 Duo	סוג מעבד
מעבד Intel Celeron® (שקע P)	
32 KB להוראה, 32 KB מטמון נתונים לכל ליבה (core)	L1 מטמון
(Intel Celeron) 1 MB עד (Intel Core 2 Duo) 6 MB	L2 מטמון
מקסימום, 1066 MHz עבור Intel Core 2 Duo	תדר אפיק צד קדמי
מידע מערכת	
ערכת שבבים Mobile Intel GE45 Express	ערכת שבבי מערכת
64 סיביות	רוחב ערוץ נתונים
אפיקי 64 סיביות (2) dual-channel	רוחב ערוץ DRAM
32 סיביות	רוחב ערוץ כתובת מעבד
16 MB	Flash EPROM
לא ישים	ערוץ גרפיקה
32 סיביות	ערוץ PCI
	(PCI-Express משמש לבקרי וידאו)

**6** במסך **What do you want to transfer?** (מה ברצונך להעביר?) בחר בפריטים שברצונך להעביר ולחץ על **Next** (הבא).

לאחר העתקת המידע, יופיע המסך **Completing the Collection Phase** (השלמת שלב האיסוף).

**7** לחץ על **Finish** (סיום).

להעברת נתונים אל המחשב החדש:

**1** במסך **Now go to your old computer** (כעת עבור אל המחשב הישן שלך) במחשב החדש, לחץ על **Next** (הבא).

**2** במסך **Where are the files and settings?** (היכן נמצאים הקבצים וההגדרות?) בחר בשיטה שבחרת להעברת הקבצים וההגדרות, ולחץ על **Next** (הבא). בצע את ההוראות המופיעות על המסך.

האשף קורא את הקבצים וההגדרות שנאספו ומחיל אותם על המחשב החדש.

לאחר החלת כל ההגדרות והקבצים, מופיע המסך **Finished** (הסתיים).

**3** לחץ על **Finished** (הסתיים) והפעל מחדש את המחשב החדש.

**הערה:** לקבלת מידע נוסף על הליך זה, חפש באתר **support.dell.com** את מסמך מס' **What Are The Different Methods To Transfer Files From My Old 154781 Computer To My New Dell™ Computer Using the Microsoft® Windows® XP (Operating System)?**

**הערה:** ייתכן שהגישה למסמך זה ב-Dell™ Knowledge Base לא תהיה זמינה בארצות מסוימות.

## Microsoft Windows Vista

**1** לחץ על לחצן Start (התחל) של Windows Vista , ולאחר מכן לחץ על **Transfer files and settings** (העברת קבצים והגדרות) ← **Start Windows Easy Transfer** (הפעל את ההעברה הקלה של Windows).

**2** בתיבת הדו-שיח **User Account Control** (בקרת חשבונות משתמש), לחץ על **Continue** (המשך).

**3** לחץ על **Start a new transfer** (התחל העברה חדשה) או **Continue transfer in progress** (המשך העברה מתבצעת).

עקוב אחר ההוראות שמציג על המסך האשף Windows Easy Transfer.

## הפעלת אשף העברת הקבצים וההגדרות ללא המדיה של מערכת הפעלה

להפעלת אשף העברת הקבצים וההגדרות ללא המדיה מערכת הפעלה, עליך ליצור תקליטור אשף שיאפשר ליצור קובץ תמונת גיבוי על מדיה נשלפת.

כדי ליצור תקליטור אשף, השתמש במחשב החדש עם Windows XP ובצע את הצעדים הבאים:

- 1 הפעל את Files and Settings Transfer Wizard (אשף העברת הקבצים וההגדרות): לחץ על **Start** (התחל) ← **All Programs** (כל התוכניות) ← **Accessories** (עזרים) ← **System Tools** (כלי מערכת) ← **Files and Settings Transfer Wizard** (אשף העברת הקבצים וההגדרות).
- 2 כאשר מופיע מסך הכניסה של **Files and Settings Transfer Wizard** (אשף העברת הקבצים וההגדרות), לחץ על **Next** (הבא).
- 3 באזור **Which computer is this?** (איזה מחשב זה?) לחץ על **New Computer** (מחשב חדש) ← **Next** (הבא).
- 4 במסך **Do you have a Windows XP CD?** (האם יש ברשותך תקליטור של Windows XP?) לחץ על **I want to create a Wizard Disk in the following drive** (ברצוני ליצור דיסק אשף בכונן הבא) ← **Next** (הבא).
- 5 הכנס את המדיה השליפה, כגון תקליטור לצריבה, ולחץ **OK** (אישור).
- 6 בסיום יצירת התקליטור ועם הצגת ההודעה *Now go to your old computer* (כעת עבור אל המחשב הישן שלך), אל תלחץ על **Next** (הבא).
- 7 עבור אל המחשב הישן.  
להעתקת נתונים מהמחשב הישן:
- 1 במחשב הישן, הכנס את תקליטור האשף ולאחר מכן לחץ על **Start** (התחל) ← **Run** (הפעלה).
- 2 בשדה **Open** (פתח) בחלון **Run** (הפעלה), מצא את הנתיב ל- **fastwiz** (במדיה השליפה המתאימה) ולחץ **OK** (אישור).
- 3 במסך הכניסה של **Files and Settings Transfer Wizard** (אשף העברת הקבצים וההגדרות), לחץ על **Next** (הבא).
- 4 באזור **Which computer is this?** (איזה מחשב זה?) לחץ על **Old Computer** (מחשב ישן) ← **Next** (הבא).
- 5 במסך **Select a transfer method** (בחר שיטת העברה), לחץ על שיטת ההעברה הרצויה.

- 3 באזור **Which computer is this?** (איזה מחשב זה?) לחץ על **New Computer** (מחשב חדש) ← **Next** (הבא).
- 4 במסך **Do you have a Windows XP CD?** (האם יש ברשותך תקליטור של Windows XP?) לחץ על **I will use the wizard from the Windows XP CD** (אני אשתמש באשף מהתקליטור של Windows XP) ← **Next** (הבא).
- 5 כאשר מוצג המסך **Now go to your old computer** (כעת עבור אל המחשב הישן שלך), עבור אל המחשב הישן או אל מחשב המקור. אל תלחץ על **Next** (הבא) בשלב זה. להעתקת נתונים מהמחשב הישן:
- 1 במחשב הישן הכנס את המדיה *Operating System* (מערכת הפעלה) של Windows XP.
- 2 במסך **Welcome to Microsoft Windows XP** (ברוכים הבאים ל- Microsoft Windows XP), לחץ על **Perform additional tasks** (בצע משימות נוספות).
- 3 תחת **What do you want to do?** (מה ברצונך לעשות?), לחץ על **Transfer files and settings** (העבר קבצים והגדרות) ← **Next** (הבא).
- 4 באזור **Which computer is this?** (איזה מחשב זה?) לחץ על **Old Computer** (מחשב ישן) ← **Next** (הבא).
- 5 במסך **Select a transfer method** (בחר שיטת העברה), לחץ על שיטת ההעברה הרצויה.
- 6 במסך **What do you want to transfer?** (מה ברצונך להעביר?) בחר בפריטים שברצונך להעביר ולחץ על **Next** (הבא).
- לאחר העתקת המידע, יופיע המסך **Completing the Collection Phase** (השלמת שלב האיסוף).
- 7 לחץ על **Finish** (סיום).
- להעברת נתונים אל המחשב החדש:
- 1 במסך **Now go to your old computer** (כעת עבור אל המחשב הישן שלך) במחשב החדש, לחץ על **Next** (הבא).
- 2 במסך **Where are the files and settings?** (היכן נמצאים הקבצים וההגדרות?) בחר בשיטה שבחרת להעברת הקבצים וההגדרות, ולחץ על **Next** (הבא). האשף קורא את הקבצים וההגדרות שנאספו ומחיל אותם על המחשב החדש. לאחר החלת כל ההגדרות והקבצים, מופיע המסך **Finished** (הסתיים).
- 3 לחץ על **Finished** (הסתיים) והפעל מחדש את המחשב החדש.

- 4 בחלון **Connect to the Internet** (התחבר לאינטרנט), לחץ על **Broadband** (פס רחב) או על **Dial-up** (חיוג), בהתאם לאופן שבו ברצונך להתחבר: • בחר **Broadband** (פס רחב) אם תשתמש בחיבור DSL, במודם לווייני, במודם כבלים או בחיבור בטכנולוגיה האלחוטית Bluetooth. • בחר **Dial-up** (חיוג) אם תשתמש במודם חיוג או ב-ISDN.
-  **הערה:** אם אינך יודע באיזה סוג חיבור לבחור, לחץ על **Help me choose** (עזור לי לבחור) או צור קשר עם ספק האינטרנט.
- 5 פעל בהתאם להוראות שעל המסך והשתמש בפרטי ההתקנה שקיבלת מספק האינטרנט להשלמת ההתקנה.

## העברת מידע למחשב חדש

### מערכת ההפעלה Microsoft Windows XP

מערכת Windows XP מספקת את ה- Files and Settings Transfer Wizard (אשף העברת הקבצים וההגדרות) להעברת נתונים ממחשב מקור למחשב חדש.

באפשרותך להעביר את הנתונים למחשב החדש על פני רשת או חיבור טורי, או שתוכל לשמור אותם בהתקן אחסון נשלף, כגון תקליטור לכתיבה, לשם העברה אל המחשב החדש.

 **הערה:** באפשרותך להעביר מידע ממחשב ישן למחשב חדש על-ידי חיבור ישיר של כבל טורי בין יציאות הקלט/פלט (I/O) של שני המחשבים. להוראות לגבי הקמת חיבור כבל ישיר בין שני מחשבים, ראה מאמר #305621 ב-Microsoft Knowledge Base תחת הכותרת *How to Set Up a Direct Cable Connection Between Two Computers in Windows XP*. ייתכן שמידע זה לא יהיה זמין בארצות מסוימות.

להעברת מידע אל מחשב חדש, עליך להריץ את אשף העברת הקבצים וההגדרות.

### הפעלת ה- Files and Settings Transfer Wizard עם המדיה מערכת הפעלה

 **הערה:** הליך זה מחייב שימוש בתקליטור מערכת הפעלה. מדיה זו אופציונלית ועשויה שלא להיות מצורפת למחשבים מסוימים.

להכנת המחשב החדש להעברת הקבצים:

- 1 הפעל את Files and Settings Transfer Wizard (אשף העברת הקבצים וההגדרות): לחץ על **Start** (התחל) ← **All Programs** (כל התוכניות) ← **Accessories** (עזרים) ← **System Tools** (כלי מערכת) ← **Files and Settings Transfer Wizard** (אשף העברת הקבצים וההגדרות).
- 2 כאשר מופיע מסך הכניסה של **Files and Settings Transfer Wizard** (אשף העברת הקבצים וההגדרות), לחץ על **Next** (הבא).



 **הערה:** אם אינך מצליח להתחבר לאינטרנט, עיין במדריך הטכנולוגיה של Dell. אם בעבר התחברת לאינטרנט בהצלחה, ייתכן שיש בעיה אצל ספק השירות. צור קשר עם ספק האינטרנט וברר מהו מצב השירות, או נסה להתחבר שוב מאוחר יותר.

 **הערה:** הכן את פרטי ספק האינטרנט שלך. אם אין לך ספק שירות, הסתייע באשף **Connect to the Internet** (התחבר לאינטרנט).

## מערכת ההפעלה Microsoft® Windows® XP

- 1 שמור וסגור קבצים פתוחים, וצא מכל התוכניות הפתוחות.
  - 2 לחץ על **Start** (התחל) ← **Internet Explorer** ← **Connect to the Internet** (התחבר לאינטרנט).
  - 3 בחלון הבא, בחר באפשרות המתאימה:
    - אם אין לך ספק שירות, לחץ על **Choose from a list of Internet service providers (ISPs)** (בחר מתוך רשימה של ספקי שירותי אינטרנט).
    - אם כבר קיבלת את פרטי ההגדרות מהספק אך לא קיבלת תקליטור התקנה, לחץ על **Set up my connection manually** (הגדר את ההתקשרות שלי באופן ידני).
    - אם ברשותך תקליטור התקנה, לחץ על **Use the CD I got from an ISP** (השתמש בתקליטור שקיבלתי מספק שירותי אינטרנט).
  - 4 לחץ על **Next** (הבא).
- אם בחרת באפשרות **Set up my connection manually** (הגדר את ההתקשרות שלי באופן ידני), ב- שלב 3 המשך אל שלב 5. אם לא, בצע את ההוראות המופיעות על המסך כדי להשלים את תהליך ההתקנה.

 **הערה:** אם אינך יודע באיזה סוג של חיבור לבחור, צור קשר עם ספק האינטרנט.

- 5 לחץ על האפשרות המתאימה תחת **How do you want to connect to the Internet?** (כיצד ברצונך להתחבר לאינטרנט?), ולאחר מכן לחץ על **Next** (הבא).
- 6 השתמש בפרטי ההתקנה שקיבלת מספק האינטרנט כדי להשלים את ההתקנה.

## Microsoft Windows Vista®

- 1 שמור וסגור קבצים פתוחים, וצא מכל התוכניות הפתוחות.
- 2 לחץ על הלחצן **Start** (התחל) של Windows Vista  ← **Control Panel** (לוח הבקרה).
- 3 תחת **Network and Internet** (רשת ואינטרנט), לחץ על **Connect to the Internet** (התחבר לאינטרנט).

6 התחבר לאינטרנט (אופציונלי). לקבלת מידע נוסף, ראה "התחברות לאינטרנט" בעמוד 13.

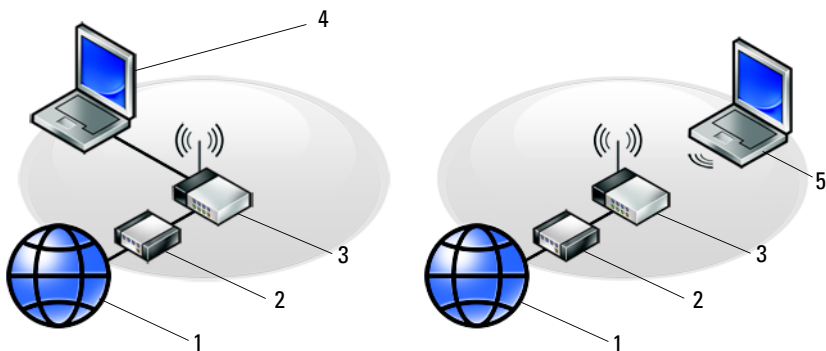

2 מודם DSL או כבלים  
4 מחשב נייד עם חיבור קווי

1 שירות אינטרנט  
3 נתב אלחוטי  
5 מחשב נייד עם חיבור אלחוטי

## התחברות לאינטרנט

**הערה:** ספקי השירות והצעותיהם משתנות בין ארצות. 

כדי להתחבר לאינטרנט, נדרש מודם או חיבור רשת וכן מנוי אצל ספק שירות אינטרנט (ISP). אם אתה משתמש בהתקשרות בחיוג, חבר קו טלפון למחבר המודם במחשב ולמחבר הטלפון בקיר, לפני הגדרת החיבור לאינטרנט. אם אתה משתמש בחיבור מודם DSL או כבלים/לוויין, פנה לספק השירות או לחברת הסלולר לקבלת הוראות התקנה.

### הגדרת חיבור האינטרנט

כדי להגדיר חיבור אינטרנט עם קיצור שולחן עבודה שניתן לך על-ידי ספק השירות:

- 1 שמור וסגור קבצים פתוחים, וצא מכל התוכניות הפתוחות.
- 2 לחץ לחיצה כפולה על סמל ספק האינטרנט בשולחן העבודה של Microsoft® Windows®.
- 3 בצע את ההוראות המופיעות על המסך כדי להשלים את תהליך ההתקנה.

אם אין סמל ספק שירות על שולחן העבודה, או אם ברצונך להגדיר חיבור אינטרנט עם ספק שירות אחר, בצע את השלבים בסעיף המתאים להלן.

3 חבר התקני USB, כגון עכבר או מקלדת (אופציונלי).

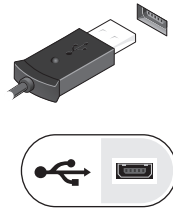

4 חבר התקני IEEE 1394, כגון נגן מדיה (אופציונלי).

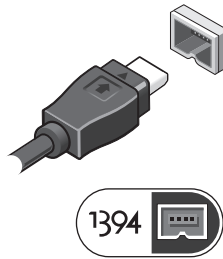

5 פתח את צג המחשב ולחץ על לחצן ההפעלה כדי להפעיל את המחשב.



**הערה:** מומלץ להפעיל את המחשב ולכבות אותו לפחות פעם אחת לפני התקנת כרטיסים כלשהם או חיבור המחשב לתחנת עגינה או להתקן חיצוני אחר כלשהו, כגון מדפסת.





# 2

## התקנת המחשב

### התקנה מהירה

**התראה:** לפני שתתחיל לבצע הליך כלשהו בסעיף זה, פעל לפי הוראות הבטיחות המצורפות למחשב שברשותך. 

**התראה:** מתאם זרם החילופין מתאים לשקעי חשמל שונים ברחבי העולם. עם זאת, במדינות שונות יש מחברי חשמל ומעבירי חשמל שונים. שימוש בכבל לא תואם או חיבור לא נכון של הכבל למעביר או לשקע חשמל עלולים לגרום לשריפה או נזק לציוד. 

**הודעה:** בעת ניתוק כבל מתאם זרם החילופין מהמחשב, אחוז במחבר ולא בכבל עצמו, ומשוך בחוזקה אך בעדינות כדי למנוע נזק לכבל. בעת ליפוף כבל מתאם זרם החילופין, הקפד להמשיך את זווית המחבר על מתאם זרם החילופין כדי למנוע נזק לכבל. 

**הערה:** התקנים מסוימים עשויים שלא להיות כלולים, אם לא הזמנת אותם.   
1 חבר את מתאם זרם החילופין למחבר של מתאם זרם החילופין במחשב ולשקע החשמל.

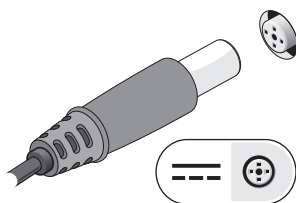

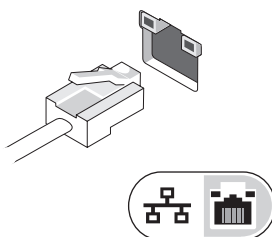

2 חבר את כבל הרשת (לא כלול) (אופציונלי).



## הסרת הסוללה

**התראה:** לפני שתחיל לבצע הליך כלשהו בסעיף זה, פעל לפי הוראות הבטיחות המצורפות למחשב שברשותך. 

**התראה:** שימוש בסוללה לא תואמת עלול לגרום לשריפה או להתפוצצות. החלף את הסוללה רק בסוללה תואמת שנרכשה מ-Dell. הסוללה מתוכננת לעבודה עם מחשב Dell™ שברשותך. אל תשתמש בסוללה ממחשבים אחרים במחשב שברשותך. 

**התראה:** לפני הסרה או החלפה של הסוללה, כבה את המחשב, נתק את מתאם זרם החילופין משקע החשמל ומהמחשב, נתק את המודם משקע הטלפון ומהמחשב והסר את כל הכבלים החיצוניים מהמחשב. 

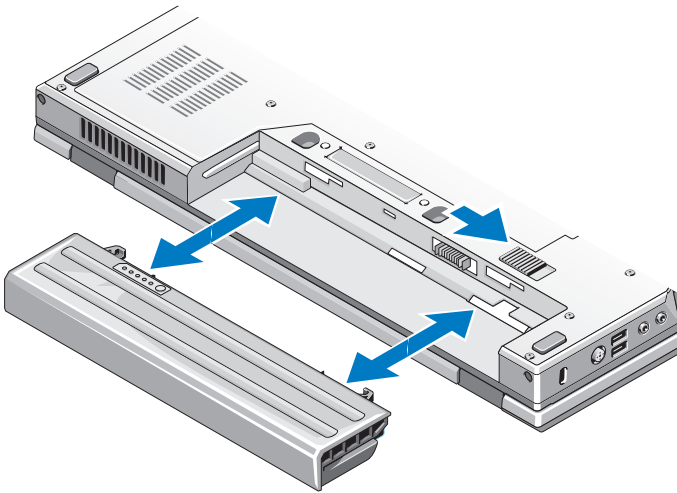

## מתג אלחוט

סמל מתג אלחוט 

השתמש במתג האלחוט כדי לאתר רשתות וכדי לאפשר או לנטרל התקני רשת אלחוטית. לקבלת מידע נוסף אודות התחברות לאינטרנט, ראה "התחברות לאינטרנט" בעמוד 13.

## מבט מאחור

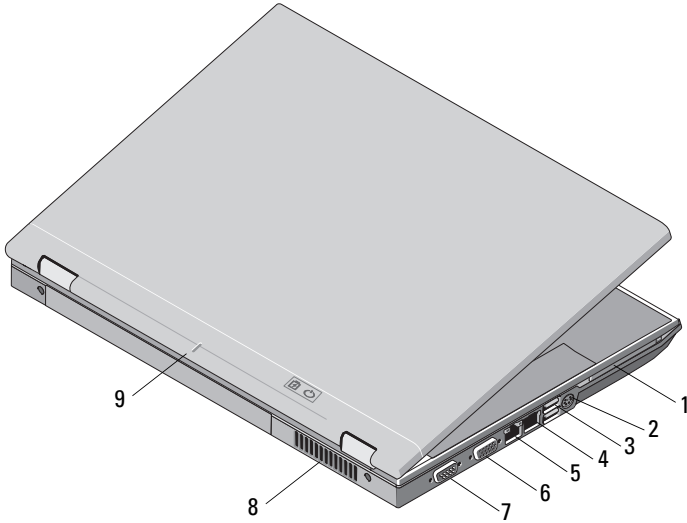

1	חריץ כרטיס PC
2	מחבר S-video (S/PDIF)
3	2 מחברי USB
4	מחבר מודם RJ-11 (אופציונלי)
5	מחבר רשת RJ-45
6	מחבר וידאו
7	מחבר טורי (E5500 בלבד)
8	פתחי אוורור
9	סימן יישור לעגינה

**התראה:** אין לחסום את פתחי האוורור, להכניס לתוכם חפצים או לאפשר לאבק להצטבר בהם. כאשר מחשב Dell פועל, אין לאחסנו בסביבה ללא זרימת אוויר נאותה, כגון מזוודה סגורה. הגבלת זרימת האוויר עשויה לגרום נזק למחשב או לגרום לשריפה. המחשב מפעיל את המאוורר כשהוא מתחמם. רעש המאוורר הוא תקין ואינו מצביע על בעיה במאוורר או במחשב.



2	צג	1	שחרור תפס תצוגה (המיקום עשוי להיות שונה בדגמים שונים)
4	לחצני בקרת עוצמת קול	3	נוריות מצב המקלדת
6	לחצן הפעלה	5	מקלדת
8	מחבר מתאם זרם חילופין	7	חריץ כבל אבטחה
10	מחברי שמע (2)	9	מחברי USB (2)
<p><b>התראה: כוונן בקרת עוצמת הקול, בנוסף לאיקוולייזר במערכת ההפעלה ו/או תוכנת האיקוולייזר, לערכים שונים מהאמצע עלולים להגביר את עוצמת הקול היוצא מהאוזניות ולגרום נזק או פגיעה בשמיעה.</b></p>			
12	רמקול ימני	11	מחבר IEEE 1394 (המיקום עשוי להיות שונה בדגמים שונים)
14	בקר הצבעה (אופציונלי)	13	קורא טביעות אצבעות (אופציונלי)
16	תפס שחרור צג	15	לחצני משטח מגע/בקר הצבעה
18	מתג אלחוט	17	קורא כרטיסי זיכרון (SD) Secure Digital
20	נוריות מצב ההתקן	19	רמקול שמאלי
		21	חיישן תאורת סביבה

# 1

## אודות המחשב

הערה: האיורים בסעיף זה מתייחסים הן ל- Dell™ Latitude™ E5400 והן ל- E5500. 

### מבט מלפנים

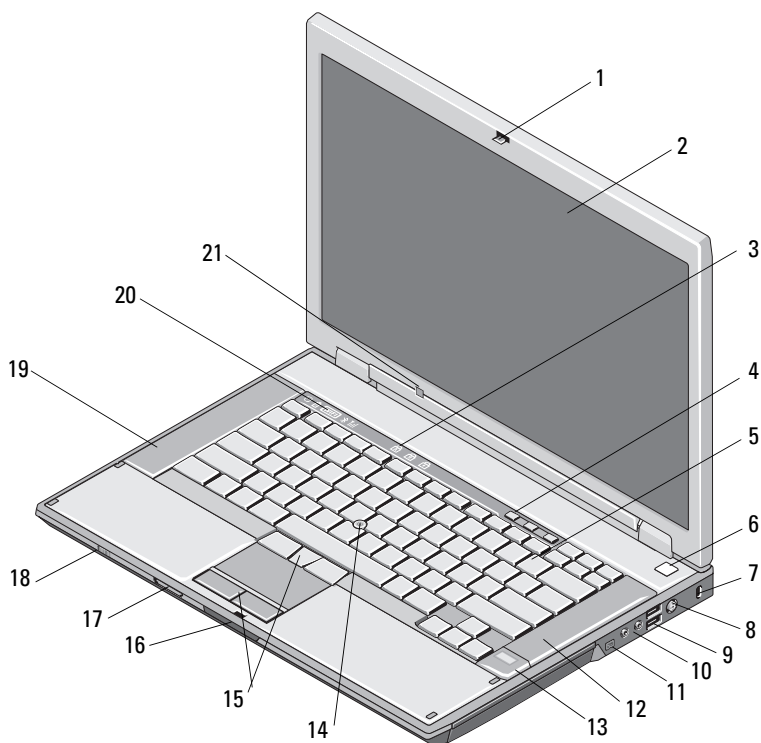





53	קבלת עזרה	7
53	קבלת סיוע	
54	תמיכה טכנית ושירות לקוחות	
54	DellConnect	
54	שירותים מקוונים	
55	שירות טכני אוטומטי	
55	שירות מצב ההזמנות האוטומטי	
55	בעיות בהזמנה	
55	מידע על המוצר	
	החזרת פריטים לתיקון במסגרת האחריות או	
56	לצורכי זיכוי	
56	לפני שתתקשר	
58	פנייה אל Dell	
59	אינדקס	

## 4 פתרון בעיות ..... 27

### כלים ..... 27

27 ..... נוריות הפעלה

27 ..... קודי צפוף

29 ..... הודעות שגיאה

34 ..... הודעות מערכת

35 ..... פתרון בעיות של תוכנה וחומרה

36 ..... תוכנית האבחון של Dell

### עצות לפתרון בעיות ..... 37

38 ..... בעיות חשמל

39 ..... בעיות זיכרון

39 ..... נעילות ובעיות תוכנה

41 ..... שירות העדכונים הטכניים של Dell

41 ..... תוכנית השירות Dell Support

## 5 התקנה מחדש של תוכנה ..... 43

### מנהלי התקנים ..... 43

43 ..... זיהוי מנהלי התקנים

43 ..... התקנה מחדש של מנהלי התקנים ותוכניות שירות

### שחזור מערכת ההפעלה ..... 46

שימוש ב-Microsoft® Windows®

46 ..... System Restore

48 ..... שימוש ב-Dell™ Factory Image Restore

49 ..... שימוש במדיית מערכת ההפעלה

## 6 איתור מידע ..... 51

# תוכן

7	אודות המחשב	1
7	מבט מלפנים	
9	מבט מאחור	
10	הסרת הסוללה	
10	מתג אלחוט	
11	התקנת המחשב	2
11	התקנה מהירה	
13	התחברות לאינטרנט	
13	הגדרת חיבור האינטרנט	
15	העברת מידע למחשב חדש	
15	מערכת ההפעלה Microsoft Windows XP	
18	Microsoft Windows Vista	
19	מפרט	3

## עצות, הערות ואזהרות

**הערה:** מציינת מידע חשוב שיסייע לך לנצל את המחשב בצורה טובה יותר. 

**הודעה:** מציינת אפשרות של נזק לחומרה או אובדן נתונים, ומסבירה כיצד להימנע מהבעיה. 

**התראה:** מציינת אפשרות של נזק לרכוש, פגיעה גופנית או מוות. 

אם רכשת מחשב Dell™ n Series, כל התייחסות במסמך זה למערכת ההפעלה Microsoft® Windows אינה ישימה.

### הודעה על מוצר של Macrovision

מוצר זה משלב בטכנולוגיה להגנה על זכויות יוצרים המוגנת על-ידי תביעות שיטה של פטנטים מסוימים בארה"ב וזכויות נוספות של קניין רוחני הנמצא בבעלות Macrovision Corporation ובעלי זכויות נוספים. אין להשתמש בטכנולוגיה זו אלא באישור Macrovision Corporation, והיא מיועדת לשימוש ביתי ולמטרות צפייה מוגבלת בלבד, אלא אם כן התירה Macrovision Corporation שימוש אחר במוצר. אין לבצע הנדסה לאחור או פירוק של המוצר.

---

המידע במסמך זה עשוי להשתנות ללא הודעה.  
© 2008 Dell Inc. כל הזכויות שמורות.

חל איסור מוחלט על העתקה מכל סוג ללא הרשאה בכתב מ-Dell Inc.

סימנים מסחריים המופיעים במסמך זה: Dell, Latitude, ExpressCharge, והלוגו של DELL הם סימנים מסחריים של Dell Inc.; Bluetooth הוא סימן מסחרי רשום בבעלות Bluetooth SIG, Inc., ומשמש את Dell ברישיון; Intel ו-Celeron הם סימנים מסחריים רשומים, ו-Core הוא סימן מסחרי של Intel Corporation בארה"ב ובמדינות אחרות; Blu-ray Disc הוא סימן מסחרי של Blu-ray Disc Association; Windows Vista, Windows, ו-Microsoft הם סימנים מסחריים של Microsoft Corporation בארה"ב ו/או במדינות אחרות.

סימנים מסחריים ושמות מסחריים אחרים המוזכרים במסמך זה מתייחסים לגורמים הטוענים לבעלות על הסימנים ועל השמות, או על המוצרים של גורמים אלה. Dell Inc. מוותרת על כל חלק קנייני בסימנים מסחריים ושמות מסחריים פרט לאלה שבבעלותה.

דגמים PP32LB -I PP32LA

מהדורה A00

מספר חלק P843C

מאי 2008

# E5500-ו- E5400 Dell™ Latitude™ מדריך עזר מהיר והתקנה

מדריך זה מספק סקירה כללית של התכונות, מפרטים, ומידע אודות התקנה מהירה, תוכנה ופתרון בעיות עבור המחשב שברשותך. למידע נוסף אודות מערכת ההפעלה, התקנים, וטכנולוגיות, עיין במדריך הטכנולוגיה של Dell™ בכתובת [support.dell.com](http://support.dell.com)

דגמים PP32LA ו- PP32LB